



YAMAHA

Catálogo de
Peças

RD 135Z

2MX

A2

LIT - 2MX.00.02

A3

PREFACIO

Este Catálogo de Peças se refere as peças em uso no modelo da YAMAHA RD135Z (2MX). Quando o concessionário solicitar peças de reposição para este modelo RD135Z (2MX), recorra a este Catálogo de Peças e especifique corretamente os códigos e nomes das peças no impresso apropriado.

1. As modificações ou adições que tenham sido efetuadas após a publicação deste Catálogo de Peças, serão comunicadas à rede concessionária através das Informações de Modificações de Peças. É recomendado fazer as correções necessárias no Catálogo de Peças de acordo com o Informações de Modificações de Peças, para mantê-lo em dia.
2. Indicação do número de Componentes de Peças do conjunto. O número que aparece à direita de cada componente de peças abaixo da discriminação indica a quantidade de peças para cada unidade do conjunto individual.

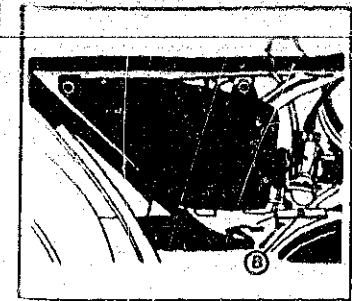
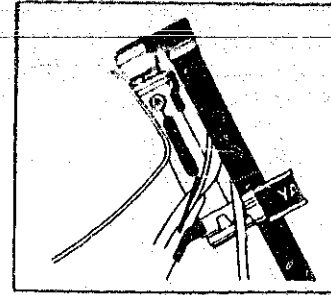

CÓDIGO DE COR	NOME DA COR
33	PRETO
36	BRANCO
GE	GRÁFICO BRANCO
6G	GRÁFICO PRETO

EXEMPLO:

CÓDIGO	DISCRIMINAÇÃO	QT.	OBS.
2MX-E1111-00	CABEÇOTE DO CILINDRO	01	
23L-E1127-00	ABSORVEDOR	06	
23L-E1128-00	ABSORVEDOR	02	
23L-E1129-00	ABSORVEDOR	02	
2MX-E1181-00	GAXETA DO CABEÇOTE	01	

3. Número de série inicial e código de cores

(A)	Nº DE SÉRIE DO CHASSIS	2MX-000101	EM DIANTE
(B)	Nº DE SÉRIE DO MOTOR	2MX-000101	EM DIANTE

4. As cores aplicadas nos gráficos estão representadas na coluna discriminação está escrita com palavras completas relativas as tabelas de cores.

EXEMPLO:

CÓDIGO	DISCRIMINAÇÃO	QT.	OBS.
2MX-F4110-20-36	TANQUE DE GASOLINA BRANCO	01	
2MX-F4240-20-GE	CONJ. GRAF. T. GASOL. BRANCO	01	
2MX-F4140-20-6G	CONJ. GRAF. T. GASOL. PRETO	01	

5. Este Catálogo encontra-se atualizado até outubro de 1988.

ÍNDICE

MOTOR

FIG. 01	CABECOTE E CILINDRO	B2
FIG. 02	VIRABREQUIM E PISTÃO	B3
FIG. 03	BOMBA DE ÓLEO	B4
FIG. 04	SISTEMA "ENERGY INDUCTION"	B5
FIG. 05	CARBURADOR	B6
FIG. 06	ESCAPAMENTO	B7
FIG. 07	CARCAÇAS DO MOTOR	B8
FIG. 08	TAMPAS DA CARCAÇA	B9
FIG. 09	EIXO E PEDAL DE PARTIDA	B10
FIG. 10	FRICÇÃO	B11
FIG. 11	TRANSMISSÃO	B12
FIG. 12	ENGRENAGENS DO TACÔMETRO	B13
FIG. 13	EIXO TRAMBULADOR	B14
FIG. 14	EIXO E PEDAL DE CÂMBIO	B15

FIG. 34	FAROL DIANTEIRO	D9
FIG. 35	LANTERNA TRASEIRA	D10
FIG. 36	SISTEMA ELÉTRICO	D11
FIG. 37	COMPONENTES ELÉTRICOS	D12
FIG. 38	INTERRUPTOR DO GUIDÃO E MANETES	D13

ÍNDICE GERAL

ÍNDICE NUMÉRICO	M1 ~ M4
-----------------------	---------

CHASSIS

FIG. 15	CHASSI	C2
FIG. 16	PARALAMA DIANTEIRO E TRASEIRO	C3
FIG. 17	TAMPAS LATERAIS	C4
FIG. 18	TANQUE DE ÓLEO	C5
FIG. 19	GARFO TRASEIRO	C6
FIG. 20	MESA DO GUIDÃO	C7
FIG. 21	GARFO TELESCÓPICO	C8
FIG. 22	TANQUE DE GASOLINA	C9
FIG. 23	ASSENTO E RABETA	C10
FIG. 24	RODA DIANTEIRA	C11
FIG. 25	DISCO DE FREIO	C12
FIG. 26	RODA TRASEIRA	C13 ~ C14
FIG. 27	GUIDÃO E CABOS	C15
FIG. 28	CILINDRO DE FREIO	D2
FIG. 29	CAVALHOTES-ESTRIBOS-PEDAL DE FREIO	D3 ~ D4
FIG. 30	CARENAGEM SUPERIOR	D5
FIG. 31	CONJUNTO DO MAGNETO	D6
FIG. 32	SINALIZADORES (PISCA-PISCA)	D7
FIG. 33	PAINEL DE INSTRUMENTOS	D8

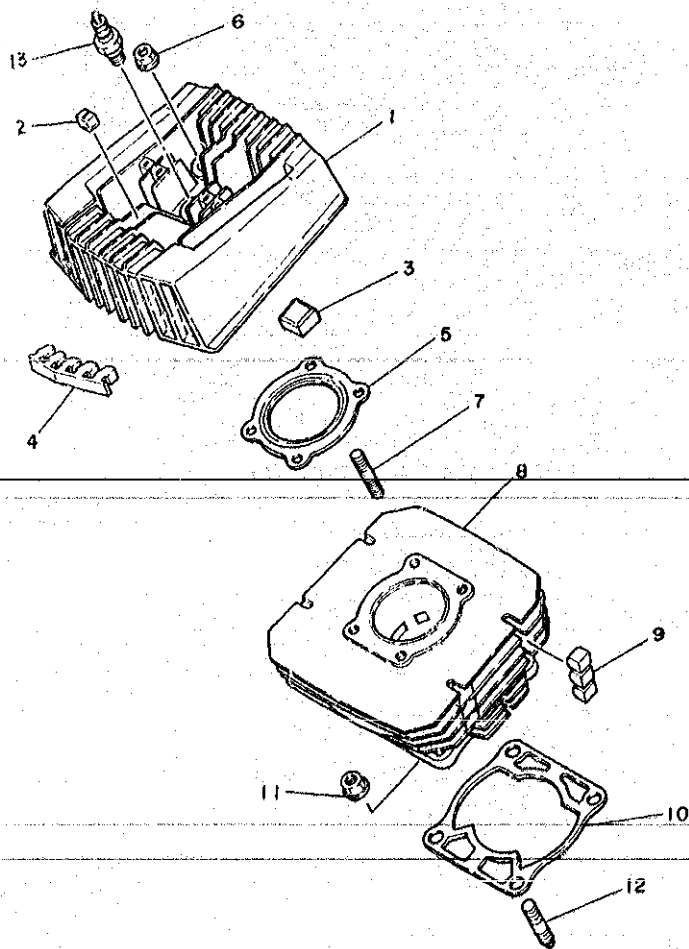
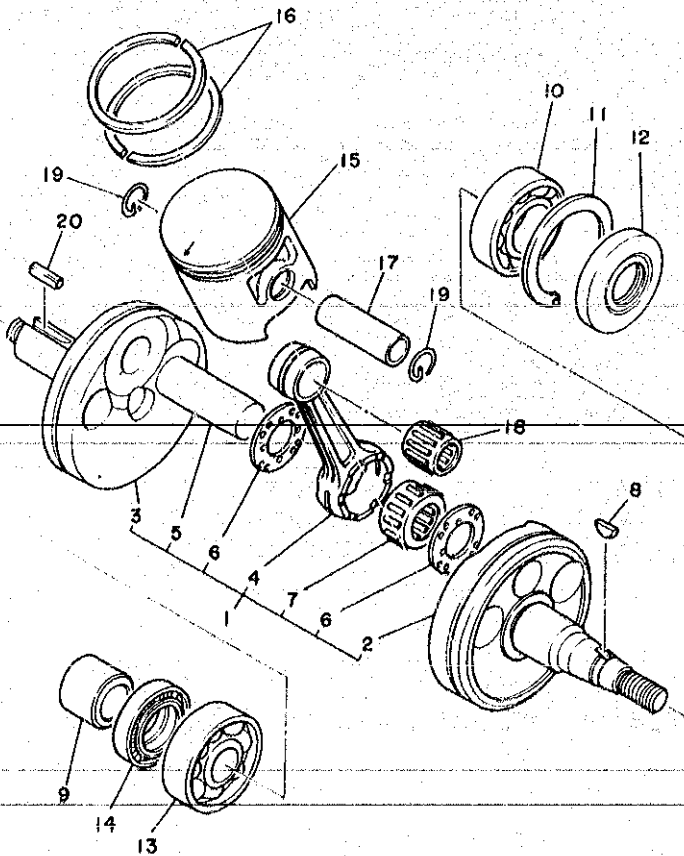

FIG. 01 - CABEÇOTE E CILINDRO

REF.Nº	CÓDIGO	DISCRIMINAÇÃO	QT.	OBS.
01-01	2MX-E1111-00	CABEÇOTE DO CILINDRO	01	
02	23L-E1127-00	ABSORVEDOR	06	
03	23L-E1128-00	ABSORVEDOR	02	
04	23L-E1129-00	ABSORVEDOR	02	
05	2MX-E1181-00	GAXETA DO CABEÇOTE	01	
06	95701-08100-09	PORCA	04	
07	90116-08394-09	PRISIONEIRO	04	
08	29N-11311-00	CILINDRO DO MOTOR	01	
09	23L-E1161-00	ABSORVEDOR	06	
10	23L-E1351-00	GAXETA DO CILINDRO	01	
11	90129-10806-09	PORCA	04	
12	95611-10625-09	PRISIONEIRO	04	
13	94701-00801-09	VELA DE IGNIÇÃO (BP-8HS)	01	

FIG. 02 - VIRABREQUIM E PISTÃO



REF.Nº	CÓDIGO	DISCRIMINAÇÃO	QT.	OBS.
02-01	23L-E1400-00	VIRABREQUIM COMPLETO	01	
02	23L-E1412-00	^PONTA DO VIRABREQUIM LE	01	
03	2H3-E1422-00	^PONTA DO VIRABREQUIM LD	01	
04	4Y2-11651-00	^BIELA	01	
05	23L-E1681-00	^PINO DO VIRABREQUIM	01	
06	90209-22071-09	^ARRUELA	02	
07	93310-423L0	^ROLAMENTO	01	
08	90280-03017-09	CHAVETA	01	
09	90387-20823-09	ESPAÇADOR	01	
10	93306-20517-09	ROLAMENTO	01	
11	93450-52010-09	ANEL TRAVA	01	
12	93102-25801-09	RETENTOR	01	
13	93306-30405-09	ROLAMENTO	01	
14	93103-28011-09	RETENTOR	01	
15	2MX-11631-00-97	PISTÃO STD 0,97 mm	01	
	2MX-11635-00	PISTÃO 0,25 mm	01	1ª ALTER.
	2MX-11636-00	PISTÃO 0,50 mm	01	2ª ALTER.
	2MX-11637-00	PISTÃO 0,75 mm	01	3ª ALTER.
	2MX-11638-00	PISTÃO 1,00 mm	01	4ª ALTER.
16	4Y2-11601-00	JOGO DE ANÉIS STD	01	
	4Y2-11601-10	JOGO DE ANÉIS 0,25 mm	01	1ª ALTER.
	4Y2-11601-20	JOGO DE ANÉIS 0,50 mm	01	2ª ALTER.
	4Y2-11601-30	JOGO DE ANÉIS 0,75 mm	01	3ª ALTER.
	4Y2-11601-40	JOGO DE ANÉIS 1,00 mm	01	4ª ALTER.
17	23L-E1633-00	PINO DO PISTÃO	01	
18	93310-216L2	ROLAMENTO	01	
19	93450-17802-09	ANEL TRAVA	02	
20	90282-05005-09	CHAVETA	01	

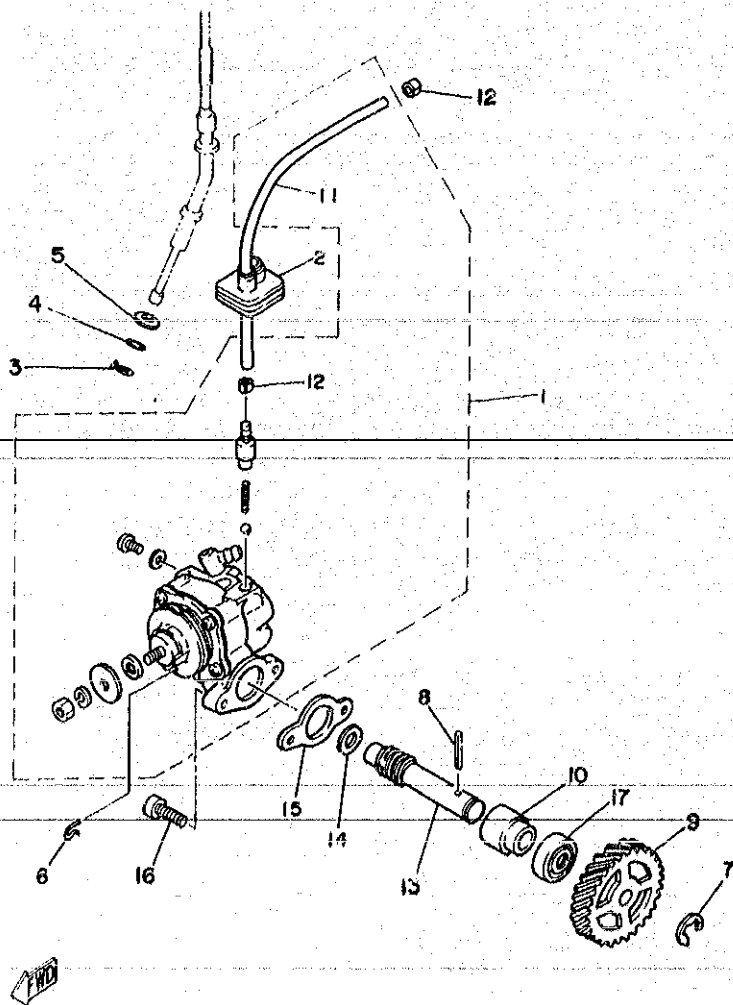

FIG. 03 - BOMBA DE ÓLEO

REF.Nº	CÓDIGO	DISCRIMINAÇÃO	QT.	OBS.
03-01	525-13101-01	BOMBA DE ÓLEO COMPLETA	01	
02	5L9-E3174-00	FIXADOR DO TUBO DE ÓLEO	01	
03	90468-08086-09	CLIP	01	
04	93210-07800-09	ANEL DE BORRACHA	01	
05	92901-08600-09	ARRUELA LISA	01	
06	2H3-E3133-00	CLIP	01	
07	93430-08035-09	ANEL TRAVA	01	
08	91609-25020-09	PINO GUIA	01	
09	2H3-E3178-00	ENGRENAGEM MOTORA DA BOMBA	01	
10	2H3-E3176-00	MANCAL DA BOMBA	01	
11	90445-05278	TUBO (Ø3 x Ø5 x 200)	01	
12	90468-02033-09	CLIP	01	
13	2H3-E3175-00	EIXO ROSCA SEM FIM	01	
14	90201-08624-09	ARRUELA LISA (8,2 x 11 x 1)	01	
15	502-E3116-00	JUNTA DA BOMBA DE ÓLEO	01	
16	98501-05015-09	PARAFUSO	02	
17	93101-10002-09	RETENTOR	01	

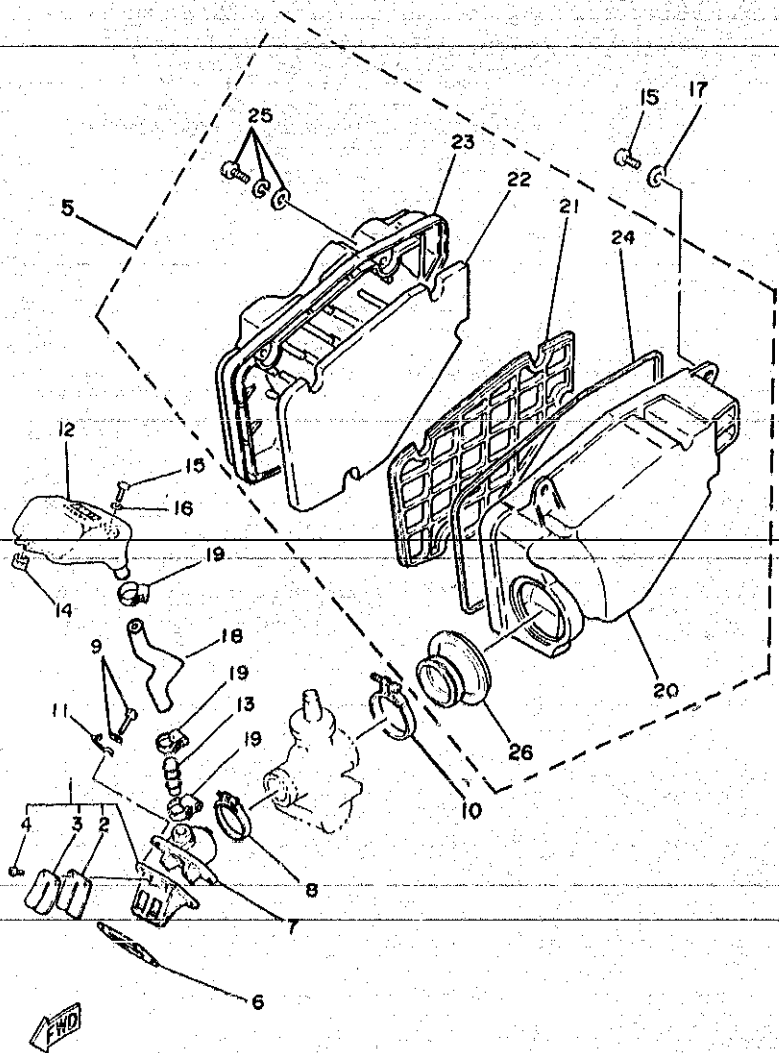

FIG. 04 - SISTEMA ENERGY INDUCTION

REF.Nº	CÓDIGO	DISCRIMINAÇÃO	QT.	OBS.
04-01	42K-E3610-00	VÁLVULA DE PALHETA	01	
02	4X8-13613-10	PALHETA	02	
03	42K-E3616-00	FIXADOR DE PALHETA	02	
04	98512-03008	PARAFUSO COM ARRUELA	04	
05	23L-E4410-00	CONJUNTO DO FILTRO DE AR	01	
06	15F-E3622-00	JUNTA DA BASE DA VÁLVULA	01	
07	23L-E3565-00	COLETOR	01	
08	90460-43172-09	BRAÇADEIRA	01	
09	97501-06225-09	PARAFUSO COM ARRUELA	04	
10	90460-49058-09	BRAÇADEIRA	01	
11	90465-20800-09	GRAMPO	01	
12	23L-E3581-00	CÂMARA DO ENERGY INDUCTION	01	
13	23L-E3584-00	TUBO COLETOR	01	
14	90480-12053-09	ILHO DE BORRACHA	01	
15	92502-06015-09	PARAFUSO COM ARRUELA	03	
16	90201-06055-09	ARRUELA LISA	01	
17	90201-06067-09	ARRUELA LISA	02	
18	42K-E4465-00	TUBO	01	
19	90460-16804-09	BRAÇADEIRA	03	
20	23L-E4411-00	CAIXA DO FILTRO DE AR	01	
21	23L-E4468-00	REFORÇO DO FILTRO DE AR	01	
22	23L-E4451-00	ELEMENTO DO FILTRO DE AR	01	
23	23L-E4412-00	TAMPA DA CAIXA DO FILTRO DE AR	01	
24	23L-E4452-00	JUNTA DE VEDAÇÃO	01	
25	97601-06325-09	PARAFUSO COM ARRUELA	03	
26	23L-E4453-00	JUNÇÃO DO FILTRO DE AR	01	

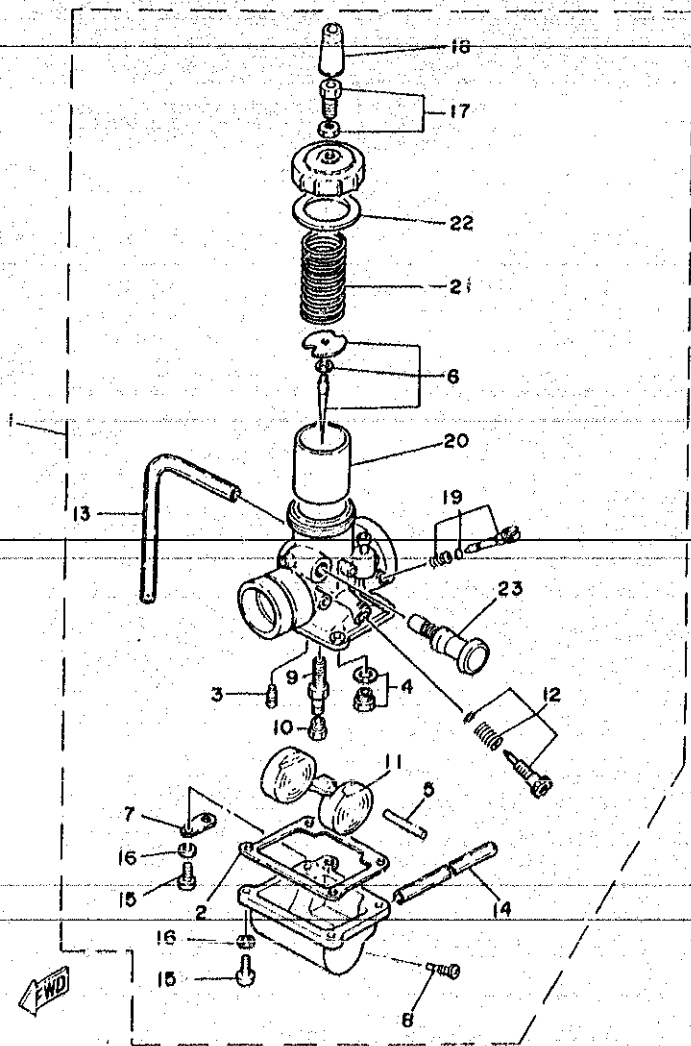

FIG. 05 - CARBURADOR

REF. Nº	CÓDIGO	DISCRIMINAÇÃO	QT.	OBS.
05-01	2MX-14101-00	CARBURADOR COMPLETO	01	
02	304-14184-00	JUNTA DA CUBA DO CARBURADOR	01	
03	260-14142-30	GICLEUR PILOTO Nº 30	01	
04	2MW-14107-25	BASE DA VÁLVULA	01	
05	127-14186-00	PINO DA BÓIA	01	
06	29N-1490J-00	KIT DA AGULHA DO CARBURADOR	01	
07	132-14146-00	GUIA DO TUBO	01	
08	12R-14191-00	PARAFUSO DE DRENAGEM	01	
09	3R1-14141-38	PULVERIZADOR	01	
10	137-14143-29-A0	GICLEUR Nº 145	01	STD.
	137-14143-30	GICLEUR Nº 150	01	OPCIONAL
	137-14143-31	GICLEUR Nº 155	01	OPCIONAL
11	314-14185-00	BÓIA DO CARBURADOR	01	
12	31J-14103-00	KIT DO PARAFUSO DE REGULAGEM	01	
13	183-14196-00	TUBO DE RESPIRO (Ø5 x 160 mm)	01	
14	58W-14197-00	TUBO	01	
15	98511-04016	PARAFUSO	04	
16	92902-04100	ARRUELA DE PRESSÃO	04	
17	120-14106-00	PARAFUSO DE REGULAGEM DO CABO	01	
18	802-14169-00	BORRACHA PROTETORA	01	
19	10W-14104-00	KIT DO PARAFUSO DE AR	01	
20	314-14112-25	VÁLVULA DE ACELERAÇÃO	01	
21	24B-14131-00	MOLA DE RETORNO DA VÁLVULA	01	
22	246-14126-00	JUNTA	01	
23	405-14171-00	EIXO DO AFOGADOR	01	

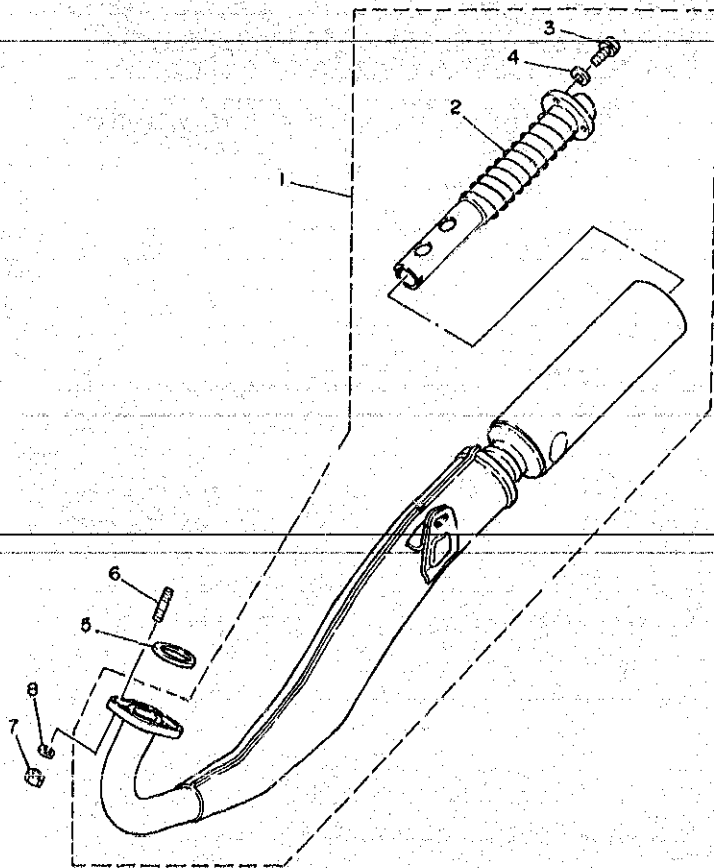

FIG. 08 - ESCAPAMENTO

REF. Nº	CÓDIGO	DISCRIMINAÇÃO	QT.	OBS.
06-01	2HX-E4703-00	ESCAPAMENTO COMPLETO	01	
02	1YH-E4752-02	SILENCIADOR DO ESCAPAMENTO	01	
03	98506-05010-09	PARAFUSO	03	
04	92906-05100-09	ARRUELA DE PRESSÃO	03	
05	504-19462-00	GAXETA DO TUBO DE ESCAPE	01	
06	90116-08802-09	FRISONEIRO	02	
07	98801-08200-09	PORCA	02	
08	92901-08100-09	ARRUELA DE PRESSÃO	04	

FWD

B 7

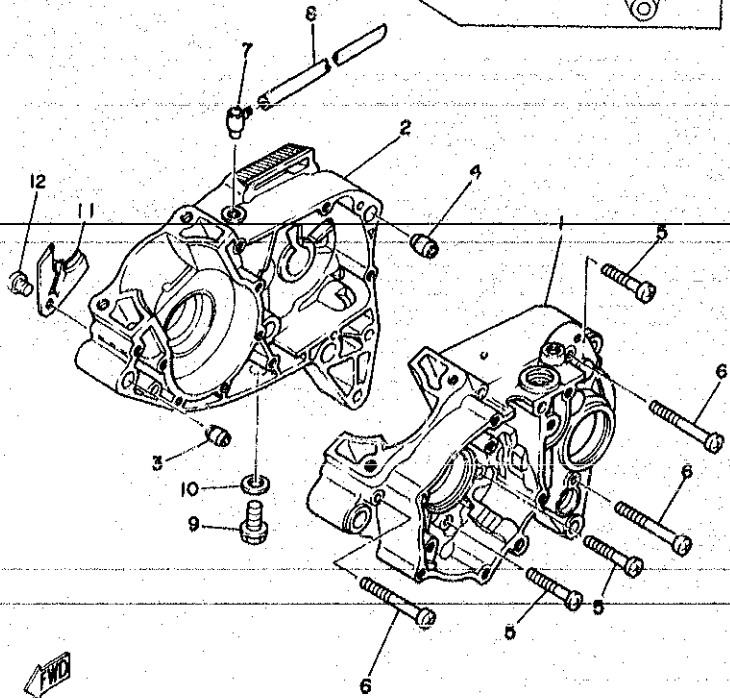
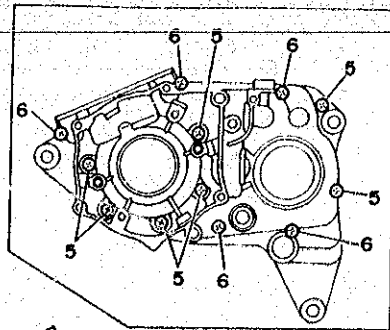

FIG. 07 - CARCAÇAS DO MOTOR

REF.Nº	CÓDIGO	DISCRIMINAÇÃO	QT.	OBS.
07-01	23L-E5111-01-AC	CARCAÇA DO MOTOR L.E.	01	
02	23L-E5121-00-AL	CARCAÇA DO MOTOR L.D.	01	
03	91810-02014-09	PINO GUIA	01	
04	91810-16016-09	PINO GUIA	01	
05	92506-06045-09	PARAFUSO	07	
06	92506-06065-09	PARAFUSO	05	
07	2H3-E5371-00	RESPIRO	01	
08	90445-07340-09	TUBO (Ø5 x Ø7 x 310 mm)	01	
09	90340-12005-09	BUJÃO DE ÓLEO	01	
10	90430-12038-09	GAXETA DO BUJÃO DE ÓLEO	01	
11	2H3-E5128-00	FIXADOR	01	
12	92501-08010-09	PARAFUSO	01	

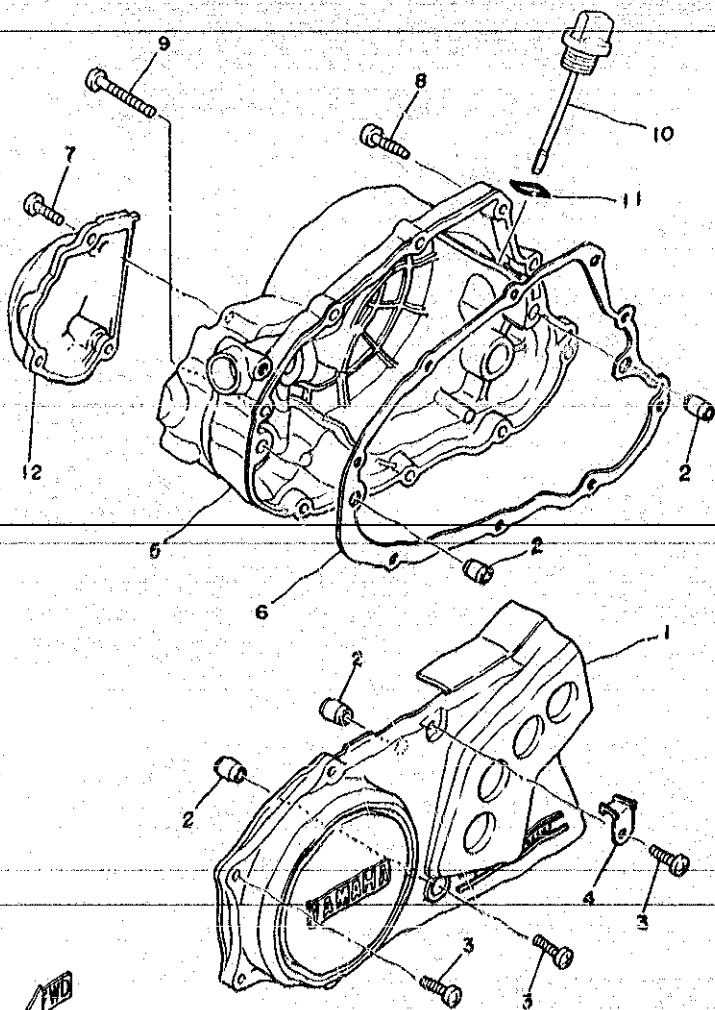

FIG. 08 -- TAMPAS DA CARCAÇA

REF. Nº	CODIGO	DISCRIMINAÇÃO	QT.	OBS.
08-01	23L-E5411-00-AC	TAMPA DO CARTER L.E.	01	
02	91810-02014-09	PINO GUIA	04	
03	92506-06020-09	PARAFUSO	06	
04	5L9-E5484	GRAMPO	01	
05	23L-E5431-00-AC	TAMPA DO CARTER L.D.	01	
06	5L9-E5451-00	JUNTA DA TAMPA DO CARTER L.D.	01	
07	92506-06020-09	PARAFUSO	03	
08	92506-06025-09	PARAFUSO	08	
09	92506-06045-09	PARAFUSO	01	
10	2H3-E5362-00	TAMPA DO ÓLEO	01	
11	93210-19123-09	ANEL DE BORRACHA	01	
12	5L9-E5416-00-AC	TAMPA DA BOMBA DE ÓLEO	01	

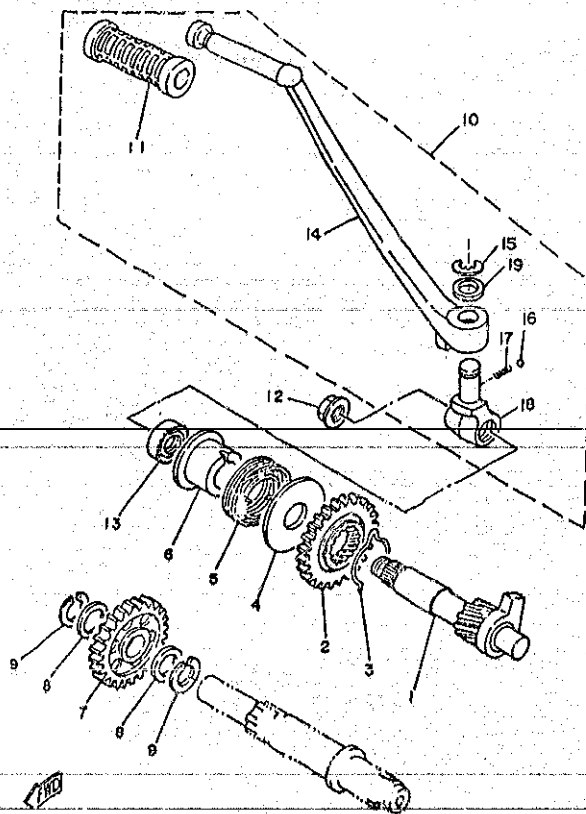

FIG. 09 - EIXO E PEDAL DE PARTIDA

REF.Nº	CÓDIGO	DISCRIMINAÇÃO	QT.	OBS.
09-01	23L-15660-00	EIXO DA PARTIDA	01	
02	1W1-15641-00	ENGRENAGEM DA PARTIDA	01	
03	90468-26048	TRAVA DA ENGRENAGEM DA PARTIDA	01	
04	401-15676-00	GUIA DA MOLA	01	
05	90508-26450	MOLA	01	
06	1W1-15666-00	ESPAÇADOR	01	
07	5L9-E5651-00	ENGRENAGEM MOVIDA DA PARTIDA	01	
08	3V9-E7417-00	ARRUELA DE CALÇO	02	
09	93440-15012-09	ANEL TRAVA	02	
10	23L-E5620-01	CONJ. DO PEDAL DE PARTIDA	01	
11	502-19602-00	CAPA DO PEDAL DE PARTIDA	01	
12	90179-10402-09	PORCA	01	
13	93101-17062-09	ACETONTO	01	
14	23L-E5611-02	PEDAL DE PARTIDA	01	
15	93430-08006-09	ANEL TRAVA	01	
16	93503-16802-09	ESFERA	01	
17	90501-10459-09	MOLA	01	
18	23L-E5621-01	CUBO DO PEDAL DE PARTIDA	01	
19	90201-12541-09	ARRUELA LISA	01	

B10

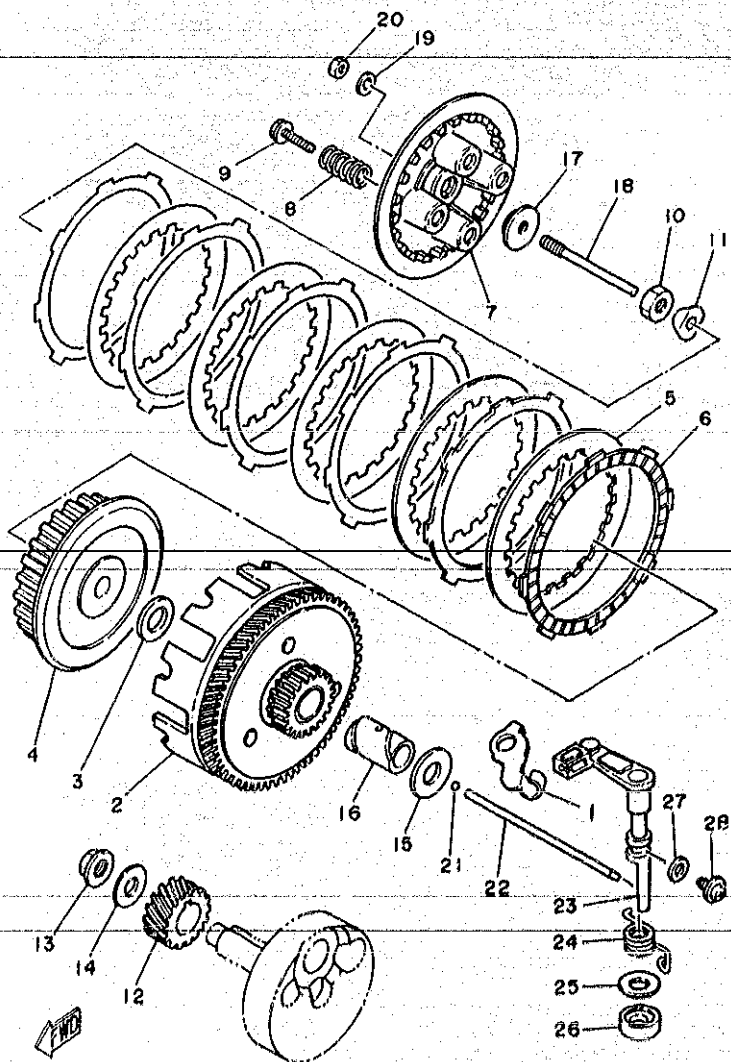

FIG. 10 - FRICÇÃO

REF. Nº	CÓDIGO	DISCRIMINAÇÃO	QT.	OBS.
10-01	23L-E5441-30	SUP. DO CABO DA EMBREAGEM	01	
02	4Y2-16150-01	CONJUNTO DA ENGENHAGEM MOVIDA	01	
03	90201-17550-09	ARRUELA LISA	01	
04	18G-16371-00	CUBO DA FRICÇÃO	01	
05	1V1-16324-00	PLACA DA EMBREAGEM	05	
06	1V1-16321-00	DISCO DE FRICÇÃO	06	
07	18G-16351-00	PLACA DE PRESSÃO	01	
08	90501-20558	MOLA DE PRESSÃO	05	
09	90119-05020	PARAFUSO COM ARRUELA	05	
10	90170-14171-09	PORCA	01	
11	90215-14122-09	ARRUELA TRAVA	01	
12	401-16111-00-30	ENGENHAGEM PRIMÁRIA	01	
13	90179-12044-09	PORCA	01	
14	90208-12800-09	ARRUELA DE PRESSÃO	01	
15	90201-17550-09	ARRUELA LISA	01	
16	90560-17147-09	ESPAÇADOR	01	
17	5L9-E6358-00	GUIA DA HASTE DE PRESSÃO	01	
18	5L9-E6356-00	HASTE DE PRESSÃO	01	
19	92902-06200-09	ARRUELA LISA	01	
20	95302-06600-09	PORCA	01	
21	93503-16802-09	ESFERA	01	
22	23L-E6357-00	HASTE DE PRESSÃO	01	
23	5L9-E6380-00	ALAVANCA IMPULSORA	01	
24	90508-20345-09	MOLA	01	
25	90201-14217-09	ARRUELA	01	
26	93104-14800-09	RETENTOR	01	
27	90430-08069-09	GAXETA	01	
28	90149-08108-09	PARAFUSO	01	

B 11

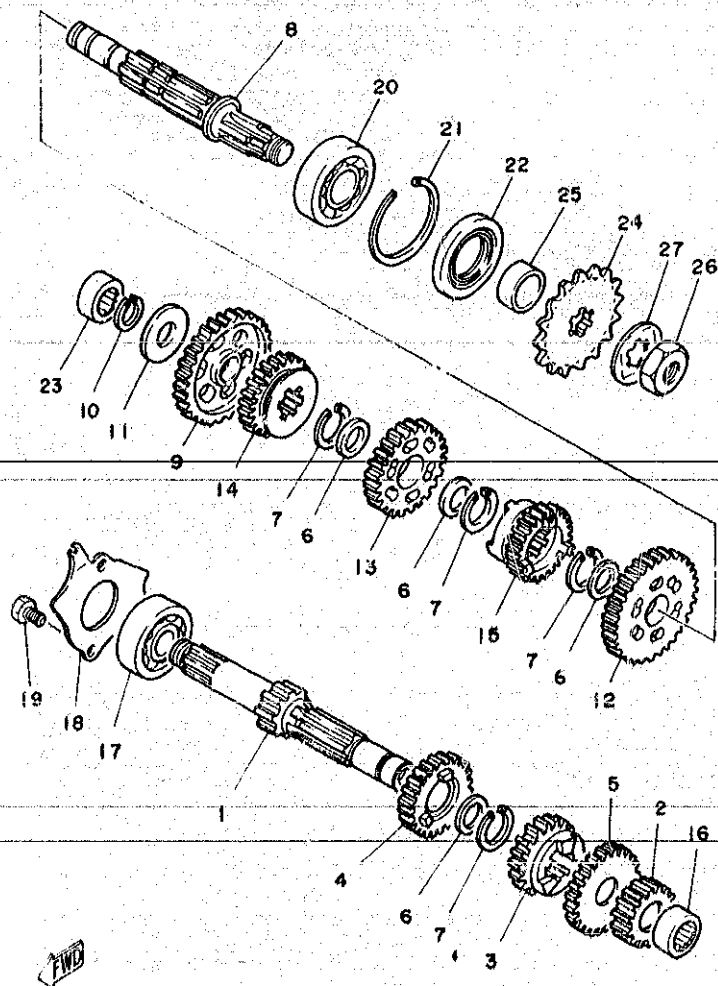

FIG. 11 - TRANSMISSÃO

REF.Nº	CÓDIGO	DISCRIMINAÇÃO	QT.	OBS.
11-01	23L-E7411-00	EIXO PRINCIPAL	01	
02	23L-E7121-00	ENGRENAGEM MOTORA 2ª	01	
03	42K-E7131-01	ENGRENAGEM MOTORA 3ª	01	
04	42K-E7141-01	ENGRENAGEM MOTORA 4ª	01	
05	42K-E7151-01	ENGRENAGEM MOTORA 5ª	01	
06	90201-20266-09	ARRUELA LISA	04	
07	93440-20043-09	ANEL TRAVA	04	
08	5L9-E7421-00	EIXO SECUNDÁRIO	01	
09	23L-E7211-00	ENGRENAGEM MOVIDA 1ª	01	
10	93440-15012-09	ANEL TRAVA	01	
11	5L9-E7216-00	ARRUELA DO EIXO SECUNDÁRIO	01	
12	23L-E7221-00	ENGRENAGEM MOVIDA 2ª	01	
13	23L-E7231-00	ENGRENAGEM MOVIDA 3ª	01	
14	23L-E7241-00	ENGRENAGEM MOVIDA 4ª	01	
15	23L-E7251-00	ENGRENAGEM MOVIDA 5ª	01	
16	93311-31515	ROLAMENTO	01	
17	93306-30304-09	ROLAMENTO	01	
18	5L9-E7471-00	PLACA DE COBERTURA	01	
19	97321-06012-09	PARAFUSO	02	
20	93306-30401-09	ROLAMENTO	01	
21	93450-52010-09	ANEL TRAVA	01	
22	93102-28801-09	RETENTOR	01	
23	93311-31515	ROLAMENTO	01	
24	2H3-E7461-60	ENGRENAGEM MOTORA DA CORRENTE (160)	01	
25	2H3-E7462-00	ESPAÇADOR	01	
26	90179-16018-09	PORÇA	01	
27	90215-16127-09	ARRUELA TRAVA	01	

B12

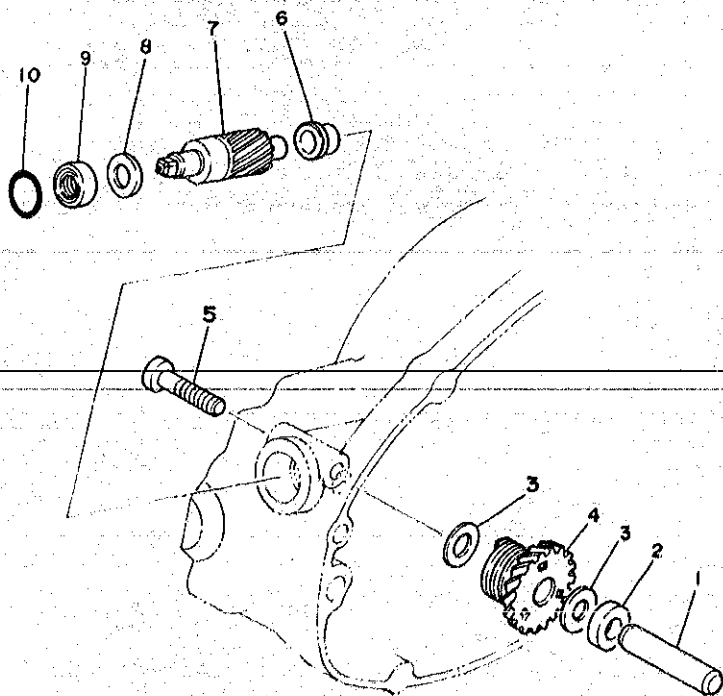

FIG. 12 - ENGRENAGENS DO TACÔMETRO

REF. Nº	CÓDIGO	DISCRIMINAÇÃO	QT.	OBS.
12-01	2H3-E7861-00	EIXO	01	
02	5L9-E7839-00	ESPAÇADOR	01	
03	2H3-E7837-01	CALÇO	02	
04	2H3-E7831-00	ENGRENAGEM MOTRIZ	01	
05	52506-06030-09	PARAFUSO	01	
06	2H3-E7843-00	BUCHA	01	
07	2H3-E7841-00	ENGRENAGEM MOVIDA	01	
08	2H3-E7837-01	CALÇO	01	
09	93109-08017-09	RETENTOR	01	
10	93210-14104-09	ANEL DE BORRACHA	01	

FWD

B13

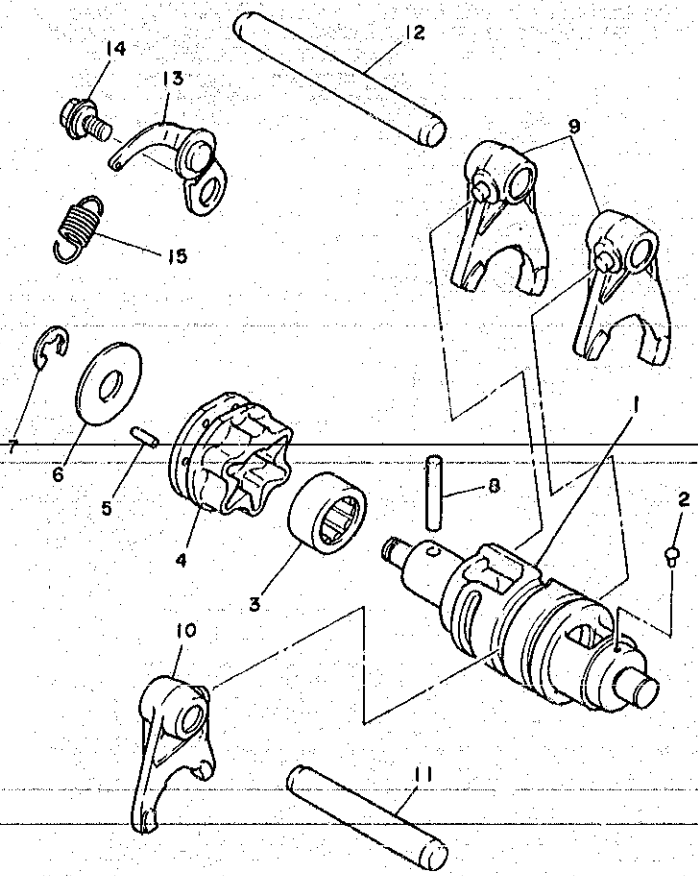

FIG. 13 - EIXO TRAMBULADOR

REF.Nº	CÓDIGO	DISCRIMINAÇÃO	QT.	OBS.
13-01	5L9-E8541-00	EIXO TRAMBULADOR	01	
	02	2H3-E6542-00	PINO DO PONTO MORTO	01
	03	93315-21813	ROLAMENTO	01
	04	5L9-E8185-00	SEGMENTO	01
	05	93604-12803-09	PINO GUIA	06
	06	5L9-E8561-00	PLACA LATERAL	01
	07	93430-08006-09	ANEL TRAVA	01
	08	93604-30802-09	PINO GUIA	01
	09	2A6-18511-00	GARFO TRAMBULADOR 1	02
	10	5L9-18512-00	GARFO TRAMBULADOR 2	01
	11	5L9-E8531-00	BARRA GUIA DO GARFO 1	01
	12	5L9-E8435-00	BARRA GUIA GARFO 2	01
	13	5L9-E8140-00	ALAVANCA LIMITADORA DO CÂMBIO	01
	14	5L9-E8177-00	PARAFUSO	01
	15	90506-09156-09	MOLA	01

B14

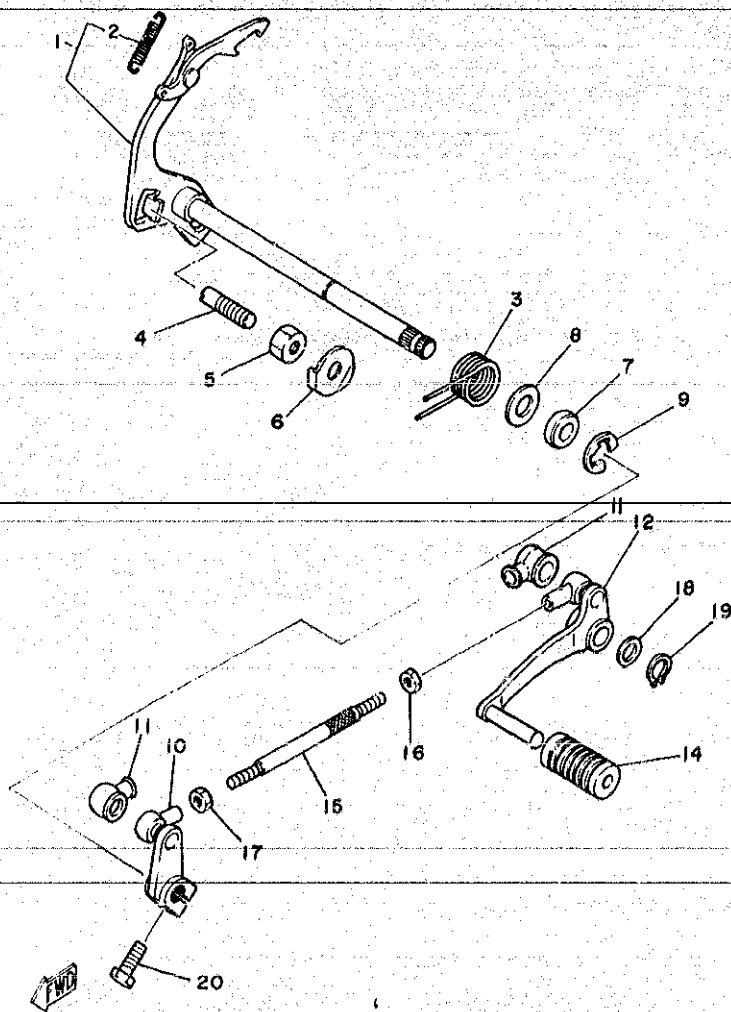

FIG. 14 -- EIXO E PEDAL DE CÂMBIO

REF. Nº	CÓDIGO	DISCRIMINAÇÃO	QT.	OBS.
14-01	23L-E8101-00	EIXO DE MUDANÇA COMPLETO	01	
02	90506-08155-09	MOLA DE TENSÃO	01	
03	90508-32349-09	MOLA	01	
04	90149-08111-09	PARAFUSO	01	
05	90170-08029-09	PORCA	01	
06	90215-08014-09	ARRUELA TRAVA	01	
07	93101-12800-09	RETENTOR	01	
08	90201-12575-09	ARRUELA LISA	01	
09	93430-10016-09	ANEL TRAVA	01	
10	23L-E8112-00	CUBO DO PEDAL DE CÂMBIO	01	
11	23L-E8154-00	PROTECTOR DE POEIRA	02	
12	23L-E8111-00	PEDAL DE CÂMBIO	01	
13	97321-06020-09	PARAFUSO	01	
14	502-19901-00	CAPA DE PEDAL DE CÂMBIO	01	
15	23L-E8115-00	HASTE DO CÂMBIO	01	
16	95303-06700-09	PORCA	01	
17	90170-06228-09	PORCA	01	
18	90201-12163-09	ARRUELA LISA	01	
19	93410-12003-09	ANEL TRAVA	01	

B 15

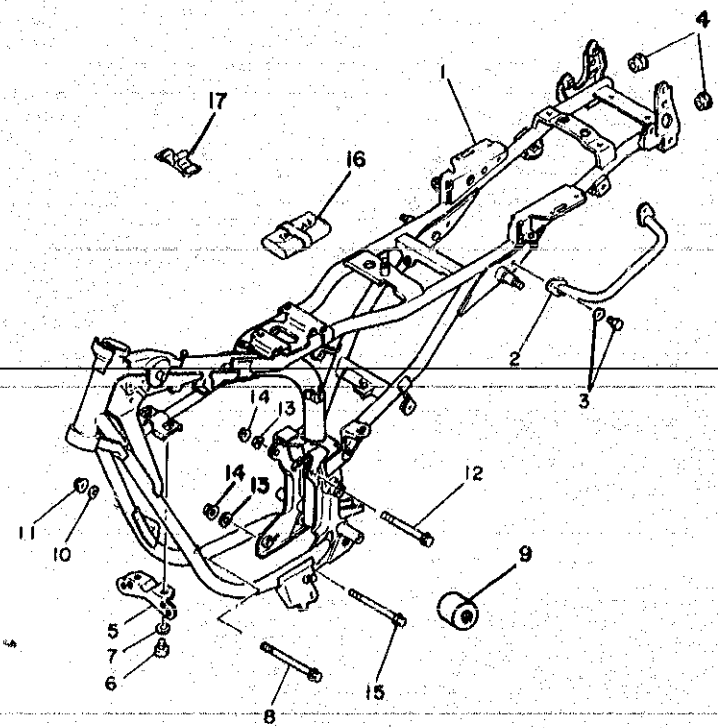

FIG. 16 - CHASSI

REF. Nº	CÓDIGO	DISCRIMINAÇÃO	QT.	OBS.
15-01	42K-F1110-01	CHASSI COMPLETO	01	
02	23L-F1165-01	APOIO PARA ESTACIONAMENTO	01	
03	97506-06212-09	PARAFUSO COM ARRUELA	02	
04	90338-18122-09	TAMPA	02	
05	23L-F1343-00	SUORTE DAS BUZINAS	01	
06	97306-08014-09	PARAFUSO	02	
07	92906-08100-09	ARRUELA DE PRESSÃO	02	
08	90105-08099-09	PARAFUSO	01	
09	42K-F2187-00	GUIA DA CORRENTE	01	
10	92901-08100-09	ARRUELA DE PRESSÃO	01	
11	95701-08100-09	PORCA	01	
12	90105-10039-09	PARAFUSO	01	
13	92901-10100-09	ARRUELA DE PRESSÃO	02	
14	95701-10100-09	PORCA	02	
15	90105-10803-09	PARAFUSO	01	
16	2H3-F8100-00	FERRAMENTAS CONJ.	01	
17	23L-F1376-00	CINTO DA FERRAMENTA	01	



FIG. 18 - PARALAMA DIANTEIRO E TRASEIRO

REF.Nº	CÓDIGO	DISCRIMINAÇÃO	QT.	OBS.
16-01	2MX-F1511-00-AE	PARALAMA DIANTEIRO VERM.	01	
02	95821-06016-09	PARAFUSO COM ARRUELA	04	
03	23L-F1518-00	FIXADOR DE CABOS	01	
04	23L-F1611-00	PARALAMA TRASEIRO	01	
05	23L-F1615-00	ARRUELA ESPECIAL	01	
06	90201-06380-09	ARRUELA LISA	02	
07	97306-06016-09	PARAFUSO	02	
08	23L-F1629-00	PROTETOR DE PNEIRA	01	
09	2H3-F1541-70	AMORTIZADOR	02	
10	23L-F1512-00	SUPORTE DO PARALAMA	01	
11	90464-08020-09	GRAMPO	01	
12	97501-05216-09	PARAFUSO	04	
13	2H3-F1512-70-20	CALÇO	04	
14	95301-05600-09	PORCA	04	
15	92901-05100-09	ARRUELA DE PRESSÃO	04	

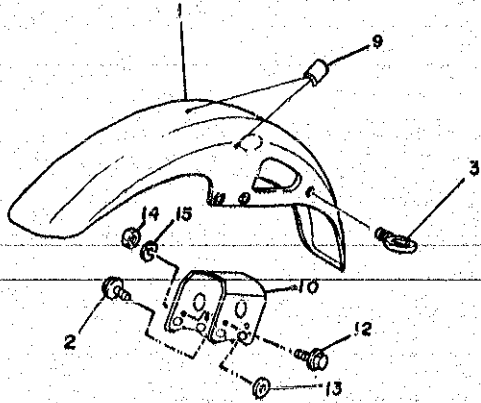
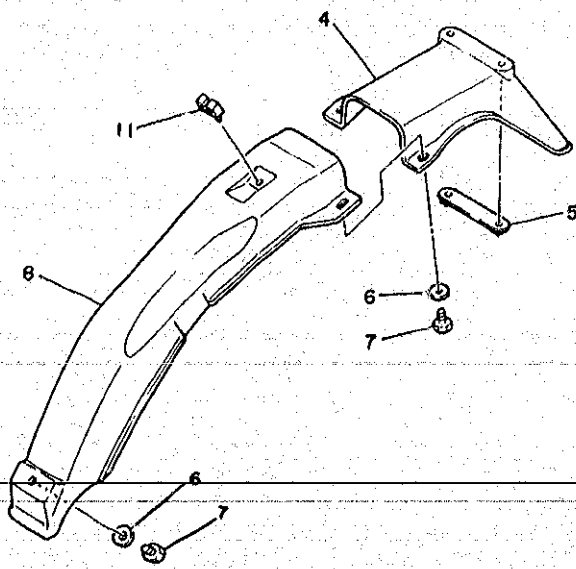

FWD

C 3

FIG. 17 - TAMPAS LATERAIS

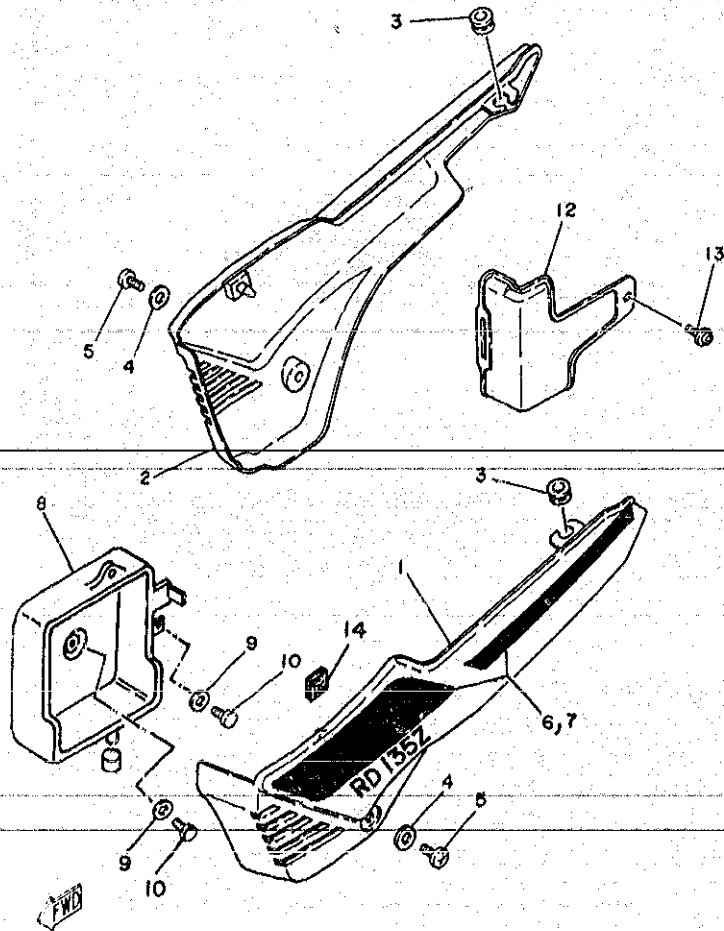

REF.Nº	CÓDIGO	DISCRIMINAÇÃO	QT.	OBS.
17-01	2MX-F1710-20-36	TAMPA LATERAL LE BRANCA	01	
	2MX-F1710-20-33	TAMPA LATERAL LE PRETA	01	
02	2MX-F1720-20-36	TAMPA LATERAL LD BRANCA	01	
	2MX-F1720-30-33	TAMPA LATERAL LD PRETA	01	
03	90480-12053-09	ILHO DE BORRACHA	02	
04	90201-06380-09	ARRUELA LISA	02	
05	92506-06016-09	PARAFUSO	02	
06	2MX-F1781-20-36	GRÁFICO DA TAMPA LATERAL LE BRANCA	01	
	2MX-F1781-20-33	GRÁFICO DA TAMPA LATERAL LE PRETA	01	
07	2MX-F1782-20-36	GRÁFICO DA TAMPA LATERAL LD BRANCA	01	
	2MX-F1782-20-33	GRÁFICO DA TAMPA LATERAL LD PRETA	01	
08	42K-F1770-00	CAIXA DA BATERIA	01	
09	90201-06065-09	ARRUELA LISA	02	
10	92501-06012-09	PARAFUSO	02	
11	90480-01141-09	ILHO DE BORRACHA	01	
12	42K-F177E-00	TAMPA DA CAIXA DE BATERIA	01	
13	90159-06033-09	PARAFUSO COM ARRUELA	01	
14	23L-F317J-00	AMORTIZADOR	02	

C4

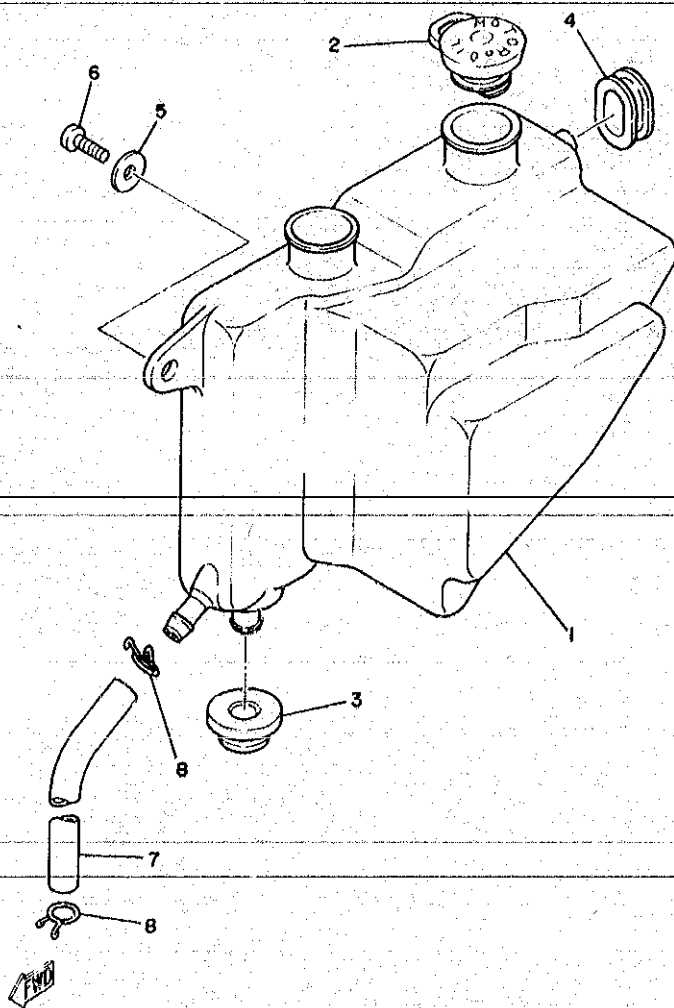

FIG. 18 - TANQUE DE ÓLEO

REF. Nº	CÓDIGO	DISCRIMINAÇÃO	QT.	OBS.
18-01	23L-F1751-01	TANQUE DE ÓLEO	01	
02	3V9-F1771-00	TAMPA DO TANQUE DE ÓLEO	01	
03	90480-16278-09	ILHO DE BORRACHA	01	
04	90480-18171-09	ILHO DE BORRACHA	01	
05	90201-06067-09	ARRUELA	01	
06	92501-06015-09	PARAFUSO	01	
07	90445-09113-09	TUBO (05 x 09 x 485 mm)	01	
08	90467-08800-09	CLIP	02	

C 5

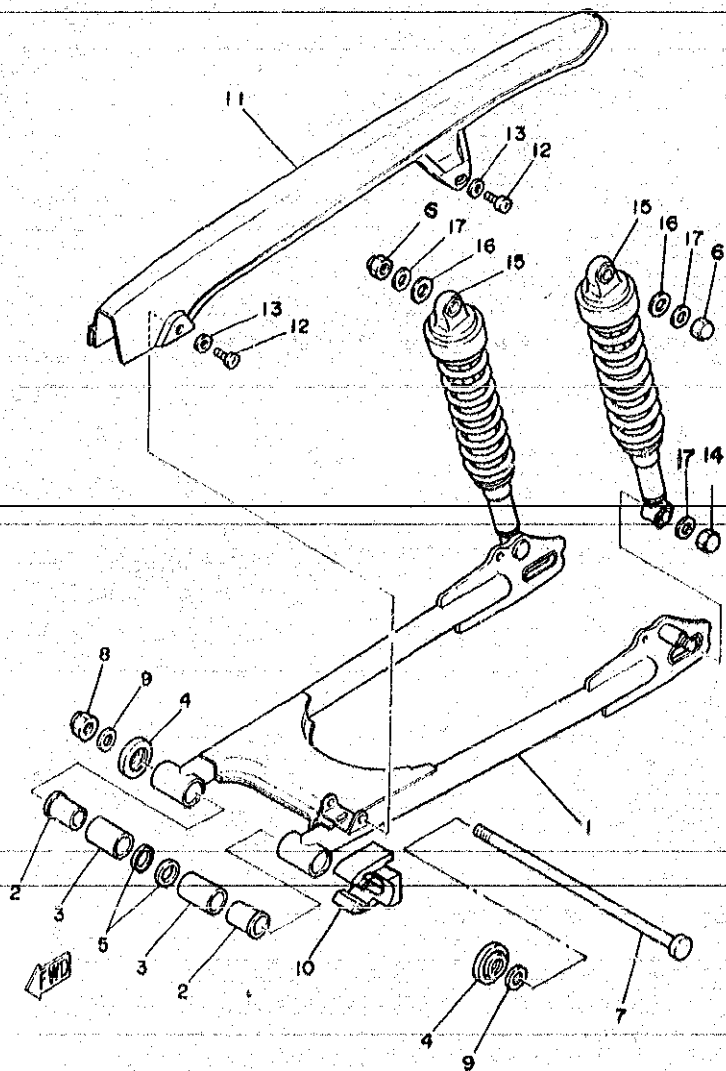

FIG. 19 - GARFO TRASEIRO

REF. NO	CÓDIGO	DISCRIMINAÇÃO	QT.	OBS.
19-01	23L-F2110-00	GARFO TRASEIRO COMPLETO	01	
02	90386-18099-09	BUCHA	02	
03	90380-12120-09	BUCHA	02	
04	23L-F2128-00	CAPA PROTETORA	02	
05	93109-18020-09	RETENTOR	02	
06	90185-10600-09	PORCA	02	
07	23L-F2141-00	EIXO DO GARFO TRASEIRO	01	
08	90185-12067-09	PORCA	01	
09	92902-12690-09	ARRUELA LISA	02	
10	23L-F2151-00	PROTETOR DE CORRENTE	01	
11	23L-F2311-00	CAPA DA CORRENTE	01	
12	92506-06012-09	PARAFUSO	02	
13	90201-06380-09	ARRUELA LISA	02	
14	95301-10800-09	PORCA	02	
15	23L-F2210-20	AMORTECEDOR TRASEIRO	02	
16	90201-14001-09	ARRUELA LISA	02	
17	90201-10805-09	ARRUELA LISA	04	

C 6

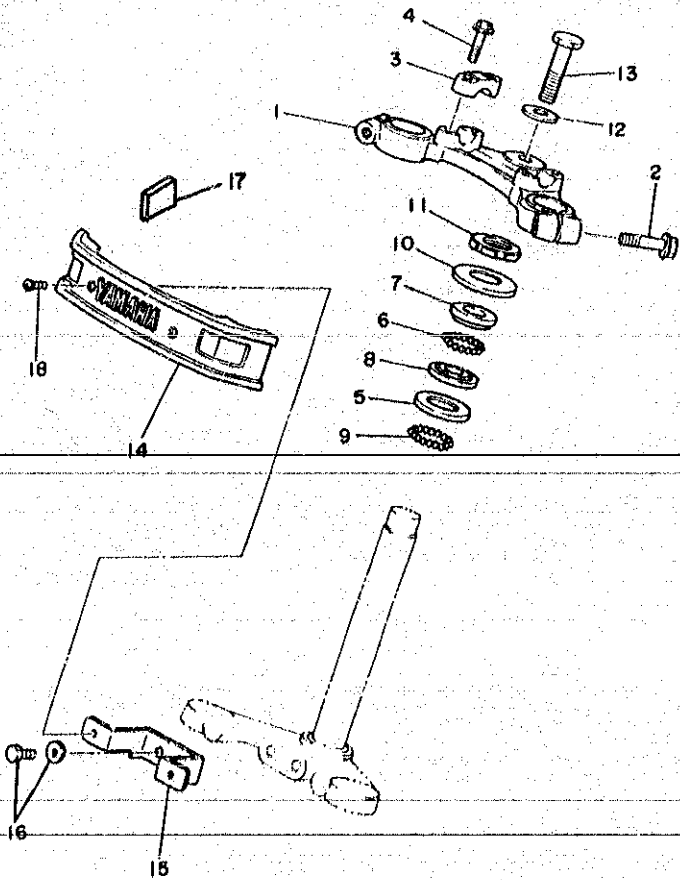

FIG. 20 - MESA DO GUIDÃO

REF.Nº	CÓDIGO	DISCRIMINAÇÃO	QT.	OBS.
20-01	23L-F3435-00-AC	SUPORE SUPERIOR DO GARFO DIANTEIRO	01	
02	95806-08040-09	PARAFUSO	02	
03	3V9-F3441-00-AC	FIXADOR SUPERIOR DO GUIDÃO	02	
04	95826-08035-09	PARAFUSO	04	
05	156-23412-00	PISTA DE ESFERAS Nº 2	01	
06	93503-16802-09	ESFERAS	22	
07	122-23411-00	PISTA DE ESFERAS Nº 1	01	
08	122-23412-00	PISTA DE ESFERAS Nº 2	01	
09	93501-04093-09	ESFERAS	19	
10	23L-F3416-00	CAPA DA PISTA DE ESFERAS	01	
11	23L-F3454-00	PORCA	01	
12	90209-10224-09	ARRUELA (10,5 x 34 x 4,5)	01	
13	90106-10802-09	PARAFUSO	01	
14	23L-F317L-00	EMBLEMA FRONTAL	01	
15	23L-F317E-00	SUPORE DO EMBLEMA FRONTAL	01	
16	97506-06216-09	PARAFUSO COM ARRUELA	02	
17	23L-F317J-00	AMORTIZADOR	02	
18	98606-04014-09	PARAFUSO	02	

C7

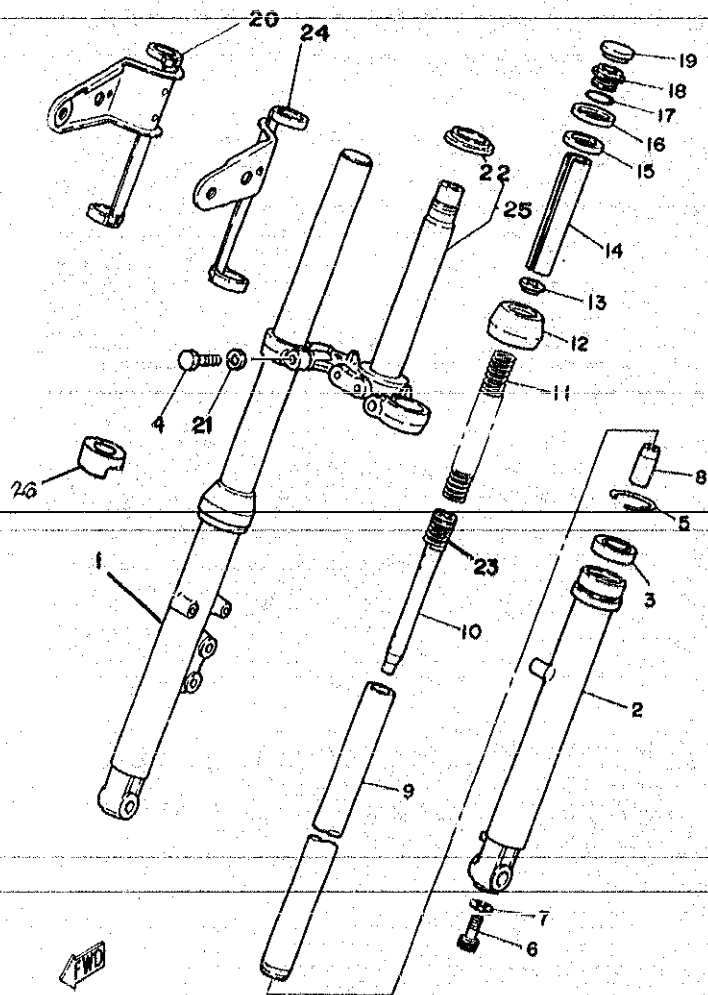

FIG. 21 - GARFO TELESCÓPICO

REF.NO	CÓDIGO	DISCRIMINAÇÃO	QT.	OBS.
21-01	42K-F3107-00	TUBO EXTERNO COMPLETO LD	01	
02	42K-F3106-00	TUBO EXTERNO COMPLETO LE	01	
03	3V9-F3145-00	RETENTOR	02	
04	3V9-F3346-01	PARAFUSO	02	
05	93410-41001-09	ANEL TRAVA	02	
06	3V9-F3181-00	PARAFUSO	02	
07	90201-10801-09	ARRUELA	02	
08	3V9-F3173-00	VÁLVULA DE PRESSÃO DE ÓLEO	02	
09	23L-F3110-00	TUBO INTERNO	02	
10	3V9-F3170-00	CILINDRO DO TUBO INTERNO	02	
11	3V9-F3141-00	MOLA	02	
12	3V9-F3144-00	PROTETOR DE POEIRA	02	
13	3V9-F3142-00	GUTA DA MOLA SUPERIOR	02	
14	23L-F3113-00	ESPAÇADOR	02	
15	3V9-F3163-00	AMORTIZADOR	02	
16	3V9-F3112-00	CAPA SUPERIOR	02	
17	3V9-F3147-00	ANEL DE BORRACHA	02	
18	3V9-F3111-00	TAMPA DO TUBO INTERNO	02	
19	3V9-F3168-00	TAMPA DE BORRACHA	02	
20	42K-F3131-00	SUPORTE DO FAROL LD	02	
21	92901-10100-09	ARRUELA DE PRESSÃO	02	
22	156-23411-00	PISTA ESPERA Nº 1	01	
23	3V9-F3151-00	MOLA DO CILINDRO DO GARFO	02	
24	42K-F3121-00	SUPORTE DO FAROL LE	01	
25	23L-F3340-00	SUPORTE INFERIOR COMPLETO	01	
26	23L-F3122-10-AC	CAPA SUPORTE INFERIOR	02	

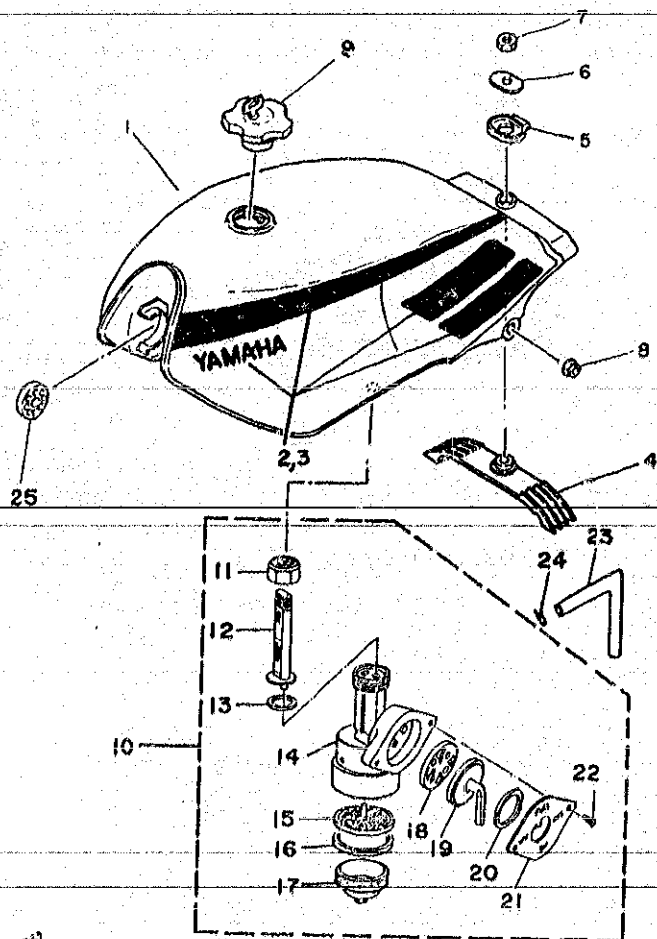

FIG. 22 - TANQUE DE GASOLINA

REF.Nº	CÓDIGO	DISCRIMINAÇÃO	QT.	OBS.
22-01	ZMX-F4110-20-36	TANQUE DE GASOLINA BRANCO	01	
	ZMX-F4110-20-33	TANQUE DE GASOLINA PRETO	01	
02	ZMX-F4240-20-GE	CONJ. GRÁFICO T. GASOLINA BRANCO	01	
03	ZMX-F4240-20-6G	CONJ. GRÁFICO T. GASOLINA PRETO	01	
04	23L-F4182-00	GUIA DO AMORTIZADOR	01	
05	23L-F4183-00	GUIA DO AMORTIZADOR	01	
06	23L-F4186-00	ARRUELA ESPECIAL	01	
07	95301-08600-09	PORCA	01	
08	90480-13197-09	ILHO DE BORRACHA	02	
09	23L-F4650-00	TAMPA DO TANQUE DE GASOLINA	01	
10	23L-F4500-00	CONJUNTO DA TORNEIRA DE GASOLINA	01	
11	502-F4531-00	PORCA DA TORNEIRA DE GASOLINA	01	
12	23L-F4536-00	SUB FILTRO DA GASOLINA	01	
13	23L-F4532-00	ARRUELA DE VEDAÇÃO	01	
14	23L-F4510-00	CORPO DA TORNEIRA	01	
15	502-F4515-10	FILTRO DA TORNEIRA	01	
16	502-F4522-00	GUARNIÇÃO	01	
17	502-F4521-00	TAMPA DA TORNEIRA	01	
18	23L-F4523-00	GAXETA DA ALAVANCA DA TORNEIRA	01	
19	23L-F4524-00	ALAVANCA DA TORNEIRA	01	
20	23L-F4518-00	ARRUELA ONCULADA	01	
21	23L-F4525-00	PLACA INDICATIVA	01	
22	92501-04008-09	PARAFUSO	02	
23	90445-09073-09	TUBO (Ø5 x Ø9 x 125 mm)	01	
24	90467-08800-09	CLIP	02	
25	23L-F4181-00	GUIA DO AMORTIZADOR	02	

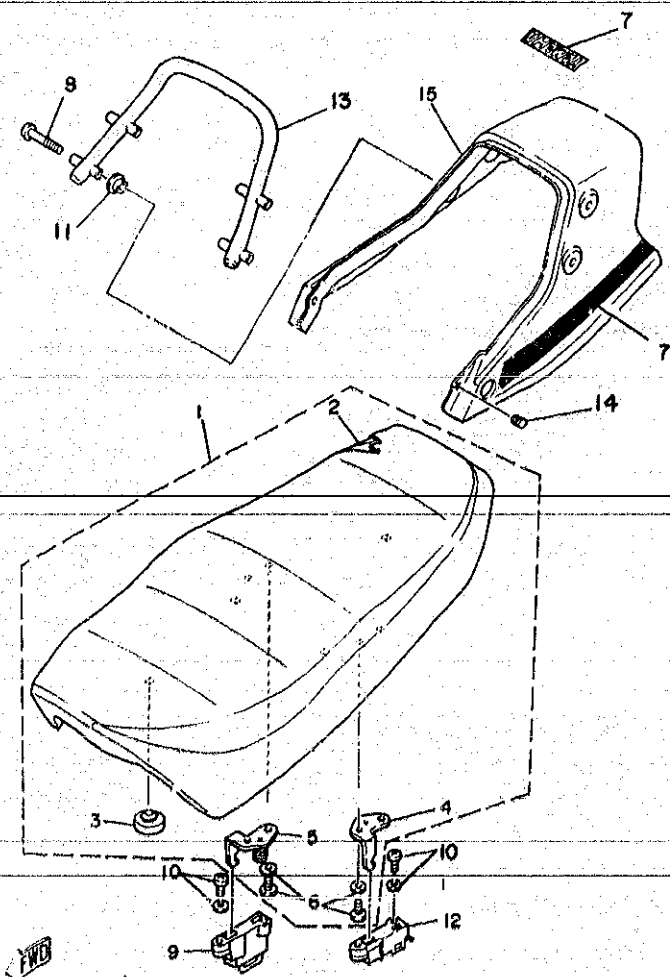

FIG. 23 - ASSENTO E RABETA

REF.Nº	CÓDIGO	DISCRIMINAÇÃO	QT.	OBS.
23-01	42K-F4730-01	ASSENTO COMPLETO PRETO	01	
	.02	42K-F4731-00	01	
	03	503-29472-00	05	
	04	23L-F4728-00	01	
	05	23L-F4738-00	01	
	06	97501-06114-09	04	
	07	2MX-F4750-20-GE	01	
		2MX-F4750-20-6G	01	
	08	90149-08172-09	04	
	09	23L-F4780-01	01	
	10	97601-06116-09	04	
	11	23L-F4845-00	04	
	12	23L-F4760-00	01	
	13	23L-F474A-10	01	
	14	23L-F1717-01	02	
	15	2MX-F4756-20-36	01	
		2MX-F4756-20-33	01	

C10

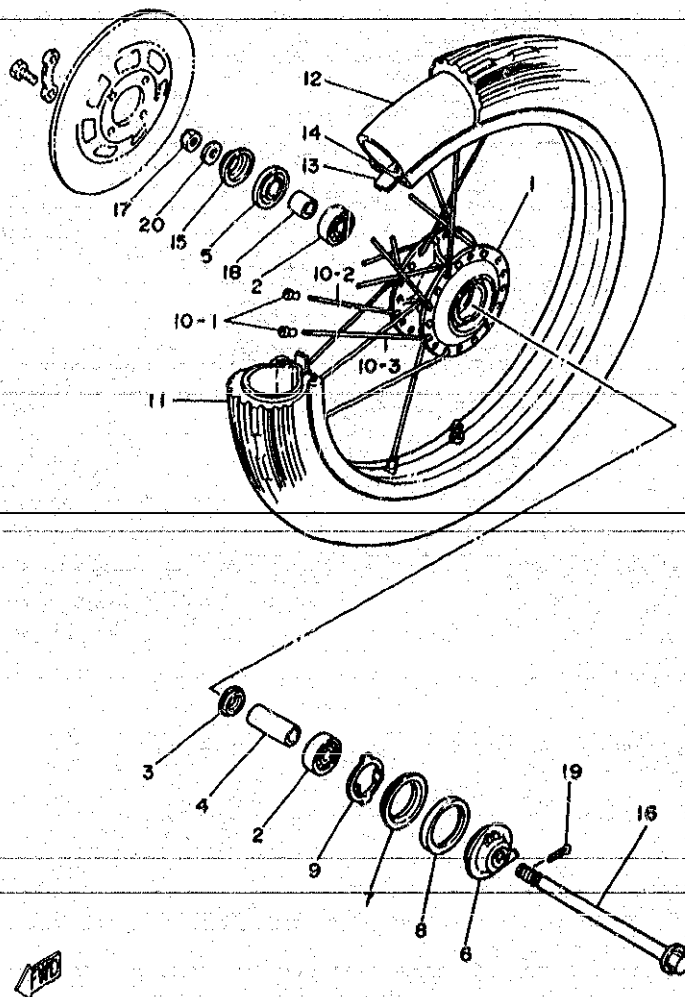

FIG. 24 - RODA DIANTEIRA

REF.Nº	CÓDIGO	DISCRIMINAÇÃO	QT.	OBS.
24-01	42K-F5111-00	CUBO DA RODA DIANTEIRA	01	
02	93306-20205-09	ROLAMENTO	02	
03	504-29531-00	FLANGE ESPACADORA	01	
04	3V9-F5117-00	ESPAÇADOR	01	
05	93106-22016-09	RETENTOR	01	
06	3V9-F5190-00	CONJUNTO DA ENGENHAGEM DO VELOCÍMETRO	01	
07	3V9-F5846-00	FIXADOR DO ENGATE	01	
08	93105-45017-09	RETENTOR	01	
09	3V9-F5149-00	ENGATE DA ENGENHAGEM DO VELOCÍMETRO	01	
10-1	504-F5395-00	FIXADOR DE RAIOS	36	
10-2	3V9-F5196-00	RAIO INTERNO	18	
10-3	3V9-F5197-00	RAIO EXTERNO	18	
11	94127-18887-09	PNEU DIANTEIRO (2,75 S x 18)	01	
12	94227-18851-09	CÂMARA DE AR (2,75 S x 18)	01	
13	94325-18800-09	CINTO DO ARO	01	
14	94414-18089-09	ARO DA RODA	01	
15	3V9-F5118-00	PROTECTOR DE POREIRA	01	
16	3V9-F5181-00	EIXO DA RODA DIANTEIRA	01	
17	90171-14006-09	PORCA	01	
18	90387-15734-09	ESPAÇADOR	01	
19	91402-30028-09	CONTRA PINO	01	
20	92901-14200-09	ARRUELA LISA	01	

C11

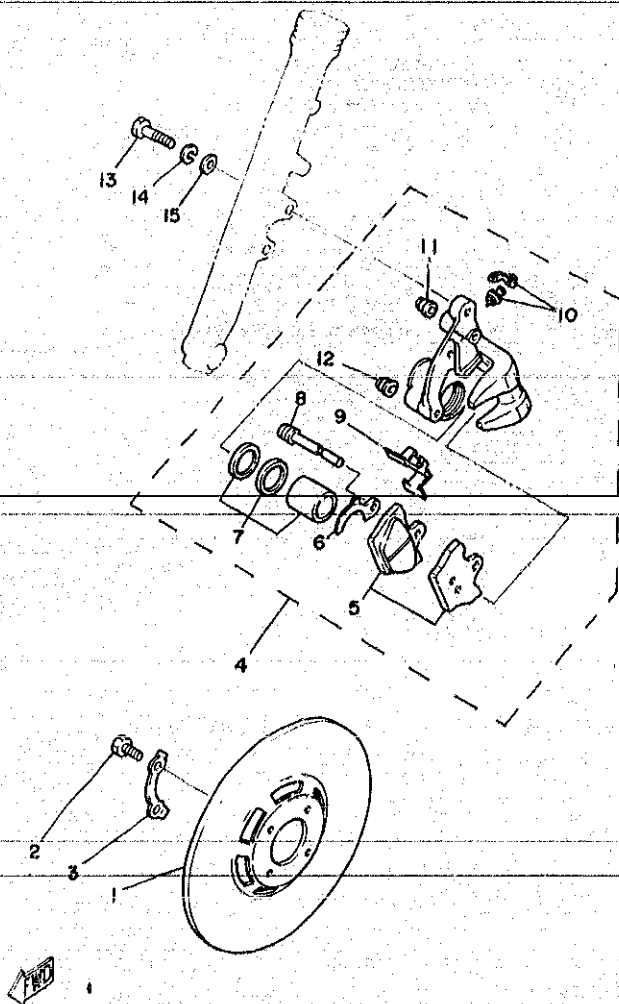

FIG. 26 - DISCO DO FREIO

REF.Nº	CÓDIGO	DISCRIMINAÇÃO	QT.	OBS.
25-01	3V9-F5831-00	DISCO DO FREIO	01	
02	90109-08367-09	PARAFUSO	04	
03	3V9-F5412-00	ARRUELA DUPLA	02	
04	23L-F5810-00	CONJUNTO DA PINÇA	01	
05	23L-F5811-00	KIT PASTILHA DE FREIO	01	
06	4X8-25827-00	CALÇO	01	
07	4X8-W0057-00	PISTÃO DA PINÇA	01	
08	4X8-25924-00	PIHO DA PASTILHA DE FREIO	01	
09	11H-25919-00	SUPORTE DA PASTILHA DE FREIO	01	
10	404-W0048-30	KIT DE SANGRADOR	01	
11	4X8-25917-00	PROTECTOR	01	
12	5R2-25937-00	PROTECTOR	02	
13	9010T-10308-09	PARAFUSO	02	
14	92902-10100-09	ARRUELA DE PRESSÃO	02	
15	92902-10200-09	ARRUELA LISA	02	

C12

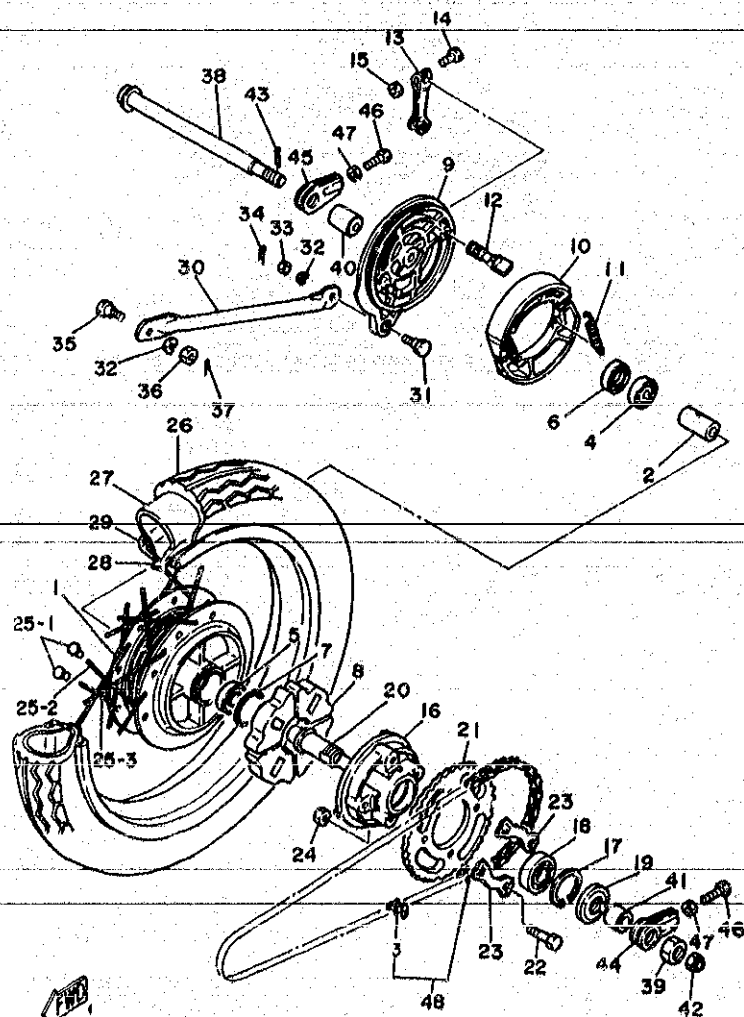

FIG. 26 - RODA TRASEIRA

REF.Nº	CÓDIGO	DISCRIMINAÇÃO	QT.	OBS.
26-01	42K-F53P1-00	CUDO DA RODA TRASEIRA	01	
02	90560-15800-09	ESPAÇADOR	01	
03	94608-02001-09	EMENOA DA CORRENTE	01	
04	95306-20205-09	ROLAMENTO	01	
05	93306-20204-09	ROLAMENTO	01	
06	93104-22018-09	RETENTOR	01	
07	93210-42101-09	ANEL DE BORRACHA	01	
08	502-29536-00	AMORTIZADOR	01	
09	42K-F5321-00	PRATO DA SAPATA DE FREIO	01	
10	504-F5330-00	CONJUNTO DA SAPATA DE FREIO	01	
11	90506-18801-09	MOLA	02	
12	2H3-F5351-00	EIXO DE CAMES	01	
13	504-F5355-00	ALAVANCA DO EIXO DE CAMES	01	
14	97301-06030-09	PARAFUSO	01	
15	98801-06200-09	PORÇA	01	
16	42K-F5366-00	CUBO DA EMBREAGEM	01	
17	93420-42007-09	ANEL TRAVA	01	
18	93306-00406-09	ROLAMENTO	01	
19	93106-26005-09	RETENTOR	01	
20	23L-F5387-00	EIXO DA COROA	03	
21	23L-F5438-10	COROA 38 DENTES	01	
22	90109-08803-09	PARAFUSO	04	
23	23L-F5412-00	ARRUELA DUPLA	02	
24	98801-08200-09	PORÇA	04	
25-1	504-F5395-00	FIXADOR DE RAIOS	36	
25-2	504-F5396-00	RAIO INTERNO	18	
25-3	504-F5397-00	RAIO EXTERNO	18	
26	94132-18886-09	PNEU TRASEIRO (3,25 5 x 18)	01	
27	94227-18851-09	CÂMARA DE AR (3,25 5 x 18)	01	

C13

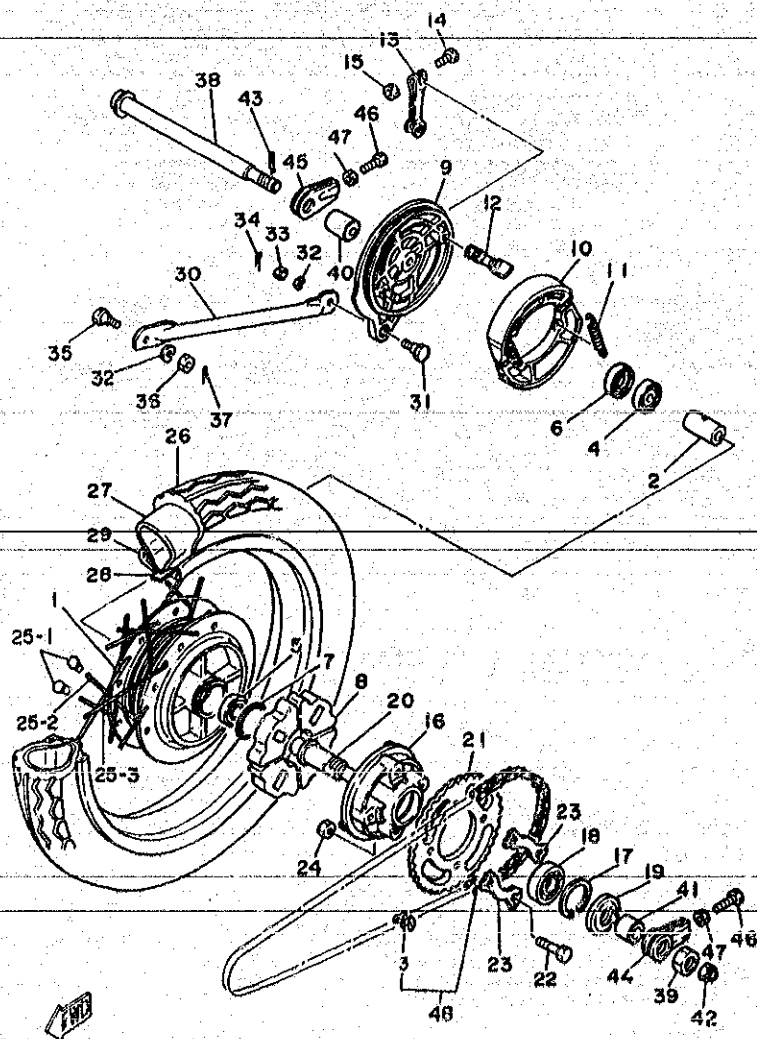

FIG. 26 - RODA TRASEIRA

REF. Nº	CÓDIGO	DISCRIMINAÇÃO	QT.	OBS.
26-28	94325-18800-09	CINTO DO ARO	01	
29	94416-19018-09	ARO DA RODA	01	
30	JV9-F5371-10	BARRA DE TENSÃO	01	
31	90109-08801-09	PARAFUSO	01	
32	92901-08100-09	ARRUELA DE PRESSÃO	02	
33	98802-08200-09	PORCA	01	
34	91401-20012-09	CONTRA PINO	01	
35	90109-08804-09	PARAFUSO	01	
36	98801-08200-09	PORCA	01	
37	91401-20012-09	CONTRA PINO	01	
38	23L-F5881-00	EIXO RODA	01	
39	90170-20804-09	PORCA DO EIXO DA RODA	01	
40	23L-F5383-00	ESPAÇADOR	01	
41	23L-F5386-00	ESPAÇADOR	01	
42	90171-14006-09	PORCA DO EIXO DA RODA	01	
43	91401-30028-09	CONTRA PINO	01	
44	504-29554-00	ESTICADOR DA CORRENTE LE	01	
45	504-29555-00	ESTICADOR DA CORRENTE LD	01	
46	90101-08810-09	PARAFUSO	02	
47	98801-08200-09	PORCA	02	
48	94540-28118-09	CORRENTE DE TRANSMISSÃO	01	
		Obs: Os pedidos de correntes deverão ser colocados diretamente com o fornecedor.		

C14

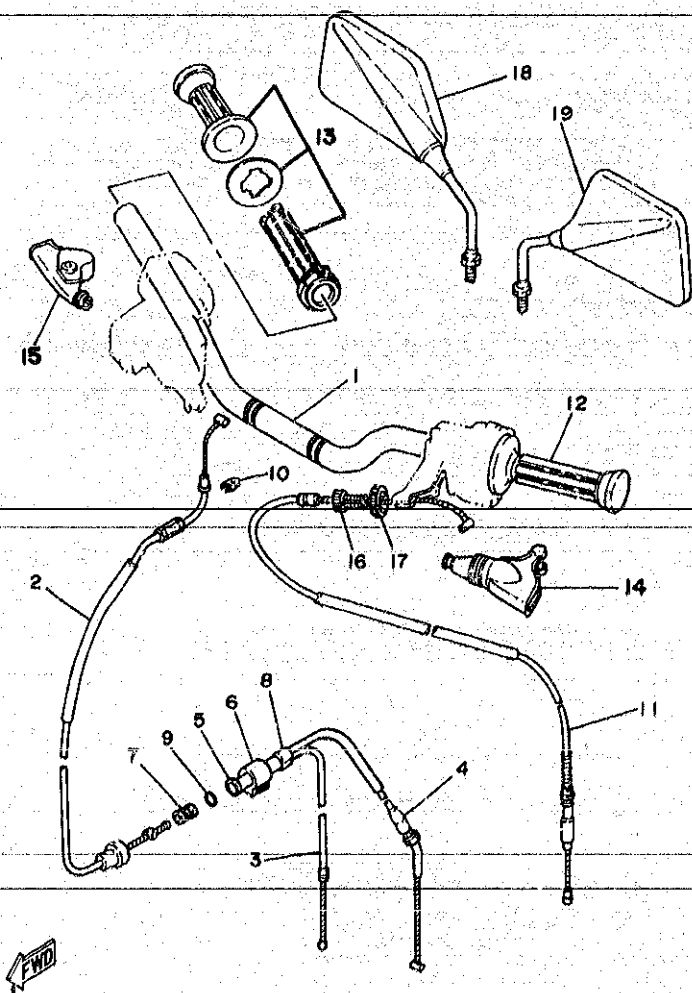

FIG. 27 - GUIDÃO E CABOS

REF. Nº	CÓDIGO	DISCRIMINAÇÃO	QT.	OBS.
27-01	23L-F6111-00-AC	GUIDÃO	01	
02	23L-F6311-00	CABO DO ACELERADOR Nº 1	01	
03	23L-F6312-00	CABO DO ACELERADOR Nº 2	01	
04	23L-F6321-00	CABO DA BOMBA DE ÓLEO	01	
05	5L9-F6261-00	CILINDRO DO CABO	01	
06	5L9-F6339-00	GUIA DO CABO	01	
07	5L9-F6263-00	CONECTOR	01	
08	23L-F5272-00	CAPA DO CILINDRO DO CABO	01	
09	93210-10118-09	ANEL DE BORRACHA	01	
10	23L-F6393-00	FIXADOR DO CABO	01	
11	23L-F6335-00	CABO DA EMBREAGEM	01	
12	23L-F6241-00	MANOPLA LE	01	
13	23L-F6240-00	CONJUNTO MANOPLA LD	01	
14	42K-F6342-00	CAPA DO MANETE LE	01	
15	42K-F6372-00	CAPA DO MANETE LD	01	
16	90123-08046-09	PORÇA DE AJUSTE DO CABO	01	
17	90179-08148-09	PARAFUSO DE AJUSTE DO CABO	01	
18	23L-F6290-40	ESPELHO RETROVISOR LD	01	
19	23L-F6290-50	ESPELHO RETROVISOR LE	01	

C15

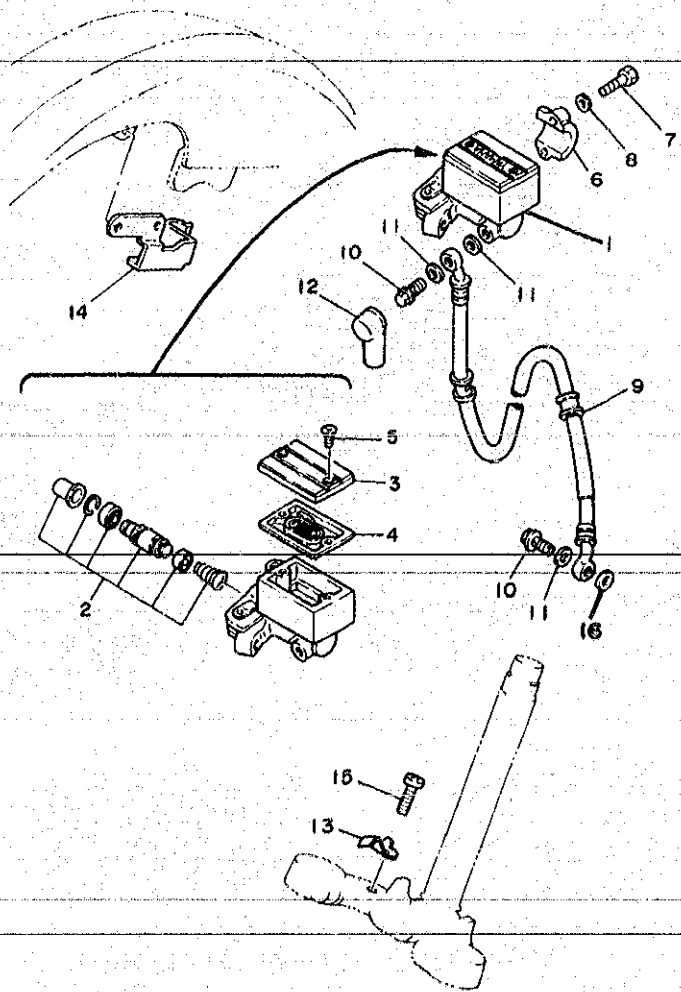

FIG. 28 - CILINDRO DE FREIO

REP. Nº	CÓDIGO	DISCRIMINAÇÃO	QT.	OBS.
28-01	23L-F5870-00	CILINDRO DE FREIO COMPLETO	01	
	02	23L-W0041-00	01	
	03	23L-F5852-00	01	
	04	4L0-25854-00	01	
	05	98706-04012	01	
	06	23L-F5867-00	01	
	07	97326-06025-09	02	
	08	92906-06600-99	02	
	09	23L-F5872-00	03	
	10	90401-10034-09	02	
	11	90201-10886-09	03	
	12	3V9-F5862-00	01	
	13	3V9-F5875-00	01	
	14	23L-F5876-00	01	
	15	97506-06112-09	01	
	16	90201-10812-09	01	

D2

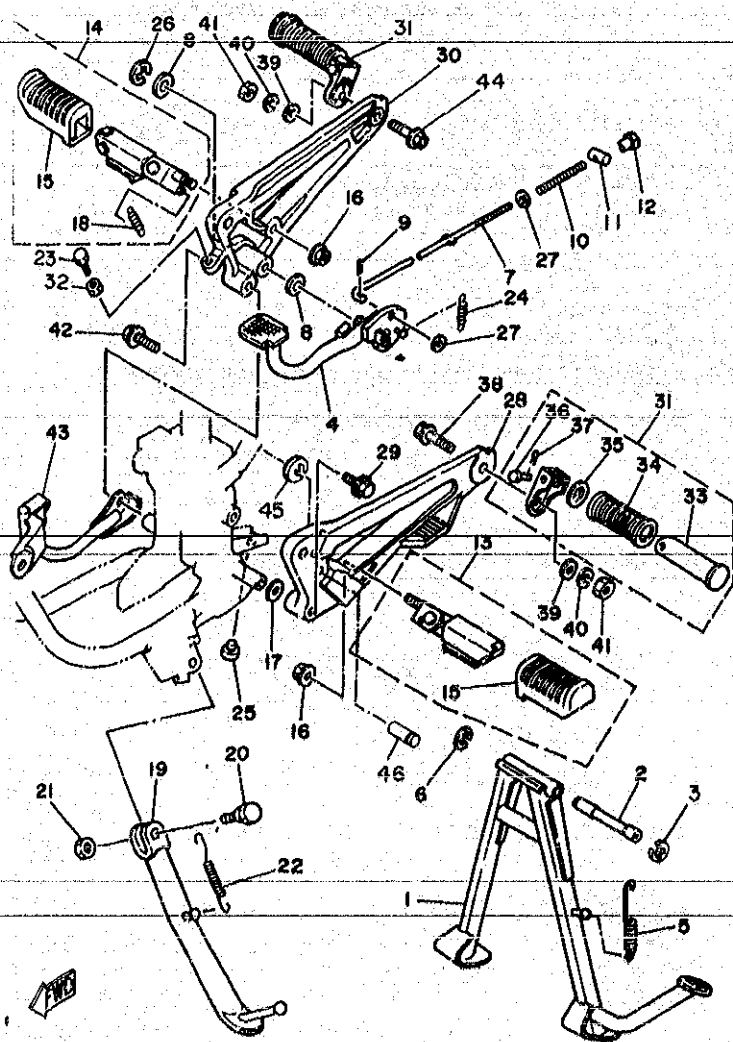

FIG. 29 - CAVALETE DE ESTACIONAMENTO - ESTRIBOS - PEDAL DE FREIO

REF.º	CÓDIGO	DISCRIMINAÇÃO	QT.	OBS.
29-01	35N-F7111-01	CAVALETE CENTRAL	01	
02	23L-F7112-00	EIXO DO CAVALETE CENTRAL	01	
03	93430-12800-09	ANEL TRAVA	01	
04	23L-F7211-03	PEDAL DE FREIO	01	
05	23L-F7116-03	MOLA DE TENSÃO	01	
06	93430-12800-09	ANEL TRAVA	01	
07	23L-F7231-01	VARETA DO FREIO	01	
08	90201-14212-09	ARRUELA LISA	02	
09	91402-20012-09	PINO	01	
10	90501-10801-09	MOLA	01	
11	90249-12800-09	PINO	01	
12	90179-06801-09	PORCA	01	
13	23L-F7410-00	CONJUNTO ESTRIBO DIANTEIRO LE	01	
14	23L-F7420-00	CONJUNTO ESTRIBO DIANTEIRO LD	01	
15	23L-F7423-01	CAPA DO ESTRIBO	01	
16	95702-10100-09	PORCA	02	
17	90201-10131-09	ARRUELA LISA	01	
18	90506-16208-09	MOLA	01	
19	23L-F7311-01	CAVALETE LATERAL	01	
20	90109-08034-09	PARAFUSO	01	
21	98802-08200-09	PORCA	01	
22	23L-F7316-00	MOLA DE TENSÃO	01	
23	97302-06025-09	PARAFUSO DE REGULAGEM	01	
24	23L-F7216-00	MOLA DE TENSÃO	01	
25	23L-F7114-A0	ENCOSTO DO CAVALETE CENTRAL	01	
26	93430-10801-09	ANEL TRAVA	01	
27	92902-06200-09	ARRUELA LISA	01	

D3

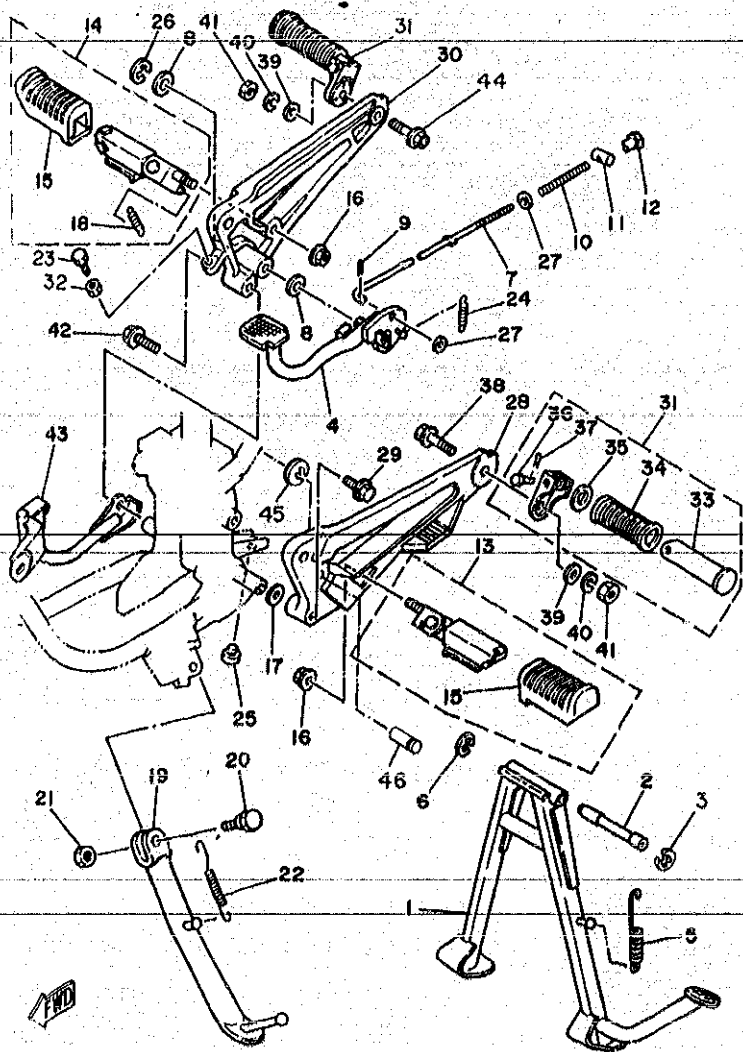
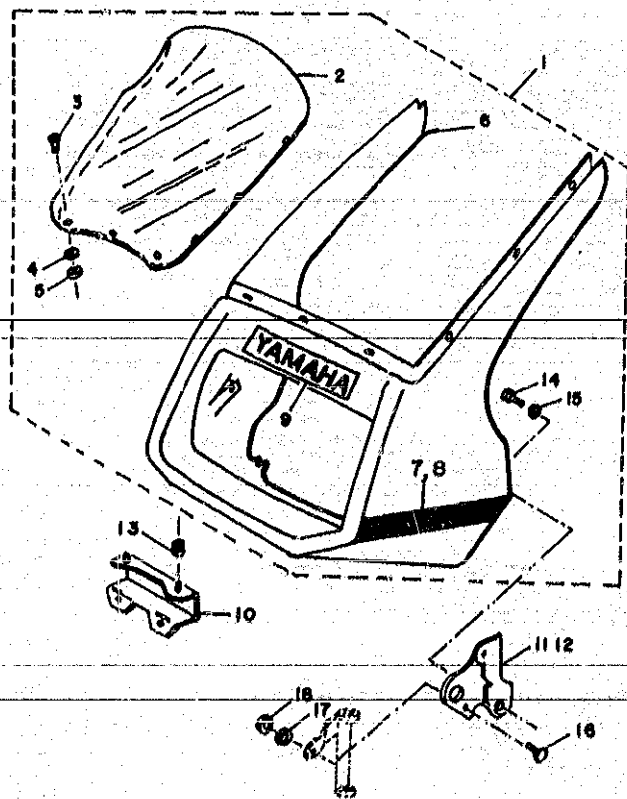

FIG. 29 - CAVALETE DE ESTACIONAMENTO - ESTRIBOS - PEDAL DE FREIO

REF. Nº	CÓDIGO	DISCRIMINAÇÃO	QT.	OBS.
29-28	23L-F7442-00	SUPORE DO ESTRIBO LE	01	
29	95821-10050-09	PARAFUSO	02	
30	23L-F7443-00	SUPORE DO ESTRIBO LD	01	
31	23L-F7430-00	CONJUNTO DO ESTRIBO TRASEIRO	02	
32	95301-06600-09	PORCA	01	
33	503-29745-00	ESTRIBO	02	
34	503-29743-00	CAPA DO ESTRIBO	02	
35	90201-20806-09	ARRUELA	02	
36	90255-06802-09	PINO	02	
37	91402-16012-09	CONTRA PINO	02	
38	90101-10815-09	PARAFUSO	01	
39	92902-10200-09	ARRUELA LISA	02	
40	92902-10100-09	ARRUELA DE PRESSÃO	02	
41	95301-10600-09	PORCA	02	
42	95821-10050-09	PARAFUSO	02	
43	23L-F741G-02	LIMITADOR DO PEDAL DE PARTIDA	01	
44	90101-10815-09	PARAFUSO	01	
45	93430-10016-09	ANEL TRAVA	01	
46	23L-F7427-00	EIXO	01	

D4

FIG. 30 - CARENAGEM SUPERIOR



REF. Nº	CÓDIGO	DISCRIMINAÇÃO	QT.	OBS.
30-01	ACN-13280-01	CARENAGEM BRANCA MOD. 89	01	
	ACN-13280-07	CARENAGEM PRETA MOD. 89	01	
02	ACN-13100-00	PARABRISA DA CARENAGEM	01	
03	98906-04010-09	PARAFUSO	09	
04	90201-047A2-09	ARRUELA LISA	09	
05	95306-04600-09	PORCA	09	
06	23L-F8376-00	PROTETOR DE BORRACHA	01	
07	2MX-F8390-20-36	CONJ. DE GRÁFICO CARENAGEM BRANCA LD/E	01	
08	2MX-F8390-20-36	CONJ. DE GRÁFICO CARENAGEM PRETA LD/E	01	
09	23L-F4786-00	EMBLEMA "YAMAHA"	01	MOTO BRANCA
	2MX-F8315-20	EMBLEMA "YAMAHA"	01	MOTO PRETA
10	23L-F8358-00	SUPORTE DA CARENAGEM	01	
11	23L-F8356-00	SUPORTE L.E. DA CARENAGEM	01	
12	23L-F8357-00	SUPORTE LD DA CARENAGEM	01	
13	90480-12053-09	ILHO DE BORRACHA	02	
14	90501-06114-09	PARAFUSO COM ARRUELA	02	
15	90201-06067-09	ARRUELA LISA	02	
16	97306-12020-09	PARAFUSO	02	
17	92901-12100-09	ARRUELA DE PRESSÃO	02	
18	90170-12065-09	PORCA	02	

D5

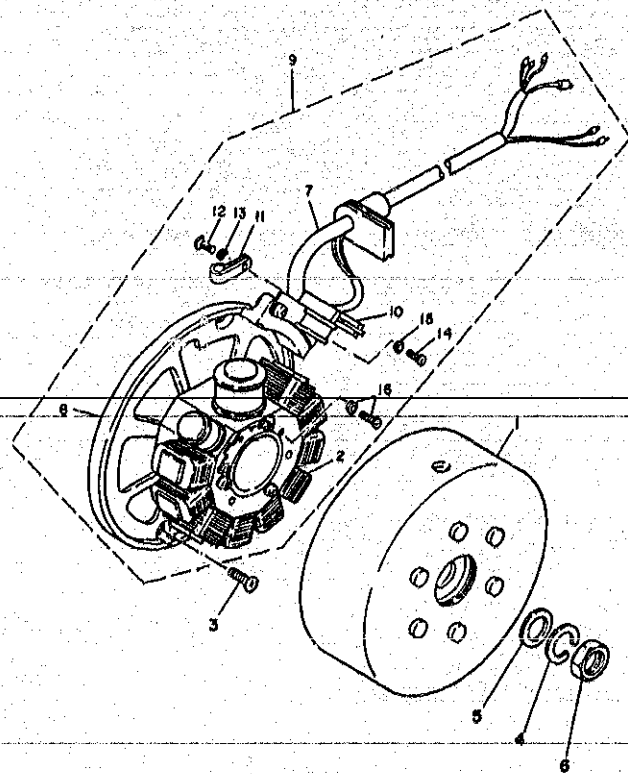

FIG. 31 - CONJUNTO DO MAGNETO

REF. Nº	CÓDIGO	DISCRIMINAÇÃO	QT.	OBS.
31-01	42K-H1450-00	ROTOR DO MAGNETO	01	
02	42K-81414-V0	ESTATOR DO MAGNETO	01	
03	92701-06012-09	PARAFUSO	02	
04	92901-12100-09	ARRUELA DE PRESSÃO	01	
05	90201-12593-09	ARRUELA LISA	01	
06	90170-12067-09	PORCA	01	
07	42K-H131X-00	CHICOTE DO MAGNETO	01	
08	42K-H5561-00	BASE DO MAGNETO	01	
09	42K-H1410-00	CONJUNTO DO ESTATOR COMPLETO	01	
10	42K-85595-V0	BOBINA DE PULSO	01	
11	42K-H1328-00	BRAÇADEIRA	01	
12	98501-04010-09	PARAFUSO	01	
13	92901-04100-09	ARRUELA DE PRESSÃO	01	
14	98501-05010-09	PARAFUSO	02	
15	92901-05100-09	ARRUELA DE PRESSÃO	02	
16	97601-05130-09	PARAFUSO COM ARRUELA	03	

D6

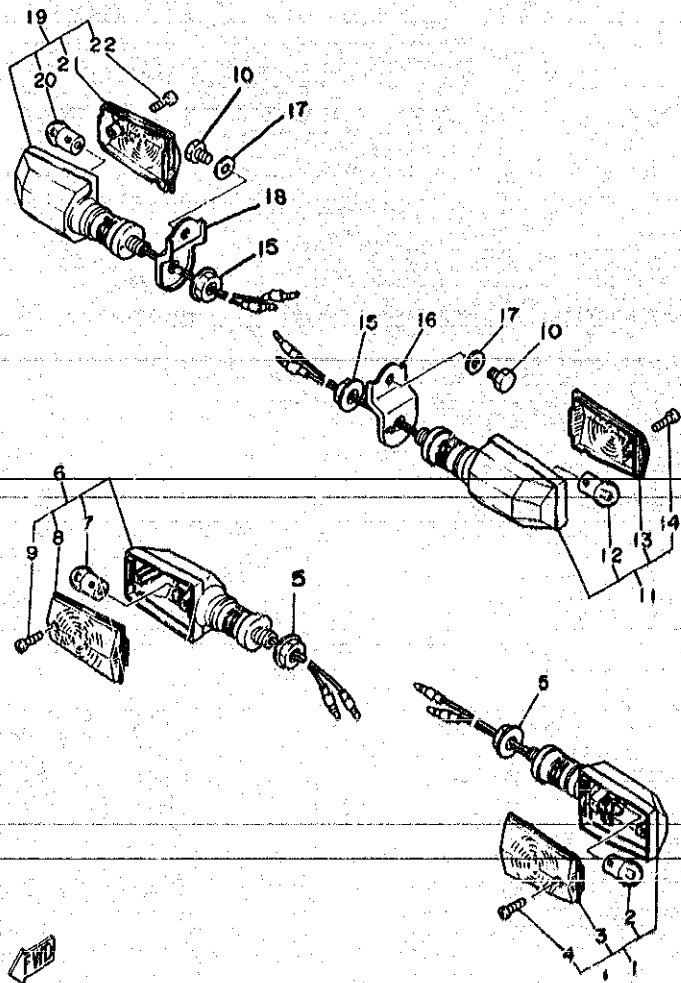

FIG. 32 -- SINALIZADORES (PISCA-PISCA)

REF. Nº	CÓDIGO	DISCRIMINAÇÃO	QT.	OBS.
32-01	42K-H3310-00	PISCA-PISCA DIANTEIRO LE	01	
02	42K-H3311-00	LÂMPADA (12V-10W)	01	
03	23L-H3312-00	LENTE	01	
04	97701-40520-09	PARAFUSO	01	
05	95301-12700-09	PORCA	02	
06	42K-H3320-00	PISCA-PISCA DIANTEIRO LD	01	
07	42K-H3311-00	LÂMPADA (12V-10W)	01	
08	23L-H3322-00	LENTE	01	
09	97701-40520-09	PARAFUSO	01	
10	97306-08012-09	PARAFUSO	02	
11	42K-H3330-00	PISCA-PISCA TRASEIRO LE	01	
12	42K-H3311-00	LÂMPADA (12V-10W)	01	
13	23L-H3322-00	LENTE	01	
14	97701-40520-09	PARAFUSO	01	
15	95301-12700-09	PORCA	02	
16	23L-H3369-00	SUPORE DO PISCA LE TRASEIRO	01	
17	92906-08200-09	ARRUELA LISA	02	
18	23L-H3368-00	SUPORE DO PISCA LD TRASEIRO	01	
19	42K-H3340-00	PISCA-PISCA TRASEIRO LD	01	
20	42K-H3311-00	LÂMPADA (12V-10W)	01	
21	23L-H3312-00	LENTE	01	
22	97701-40520-09	PARAFUSO	01	

D7

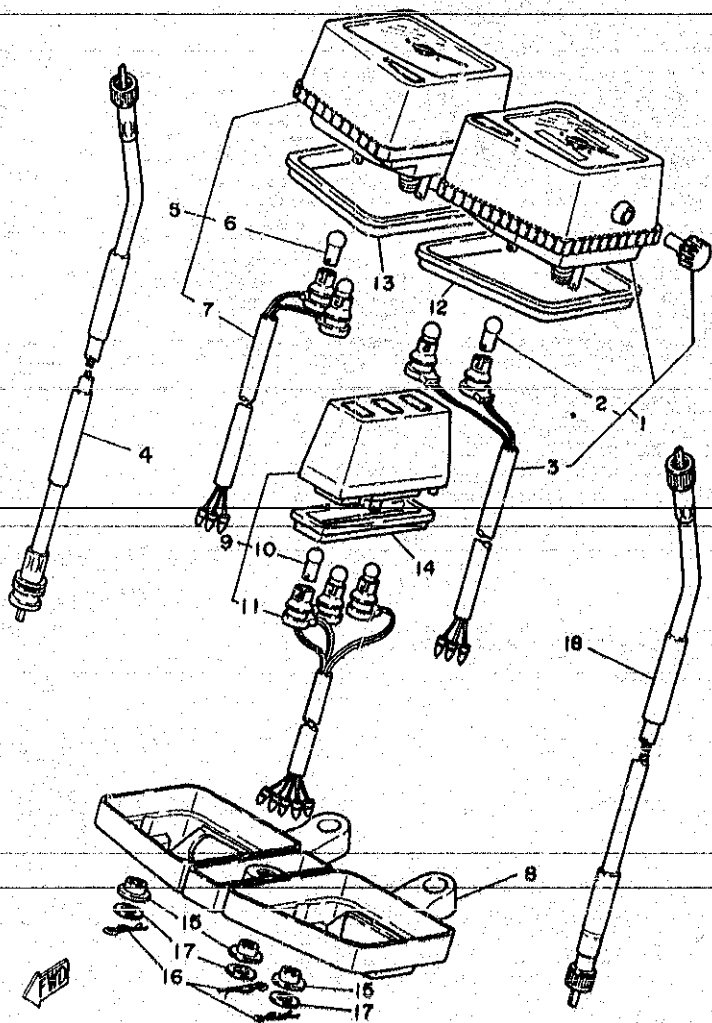

FIG. 33 - PAINEL DE INSTRUMENTOS

REF. Nº	CÓDIGO	DISCRIMINAÇÃO	QT.	OBS.
33-01	42K-H3570-00	CONJUNTO DO VELOCÍMETRO	01	
02	42K-H3531-00	LÂMPADA (12V-2W)	02	
03	42K-H3586-00	SOQUETE DO VELOCÍMETRO	01	
04	23L-H3560-00	CABO DO TACÔMETRO	01	
05	42K-H3540-00	CONJUNTO DO TACÔMETRO	01	
06	42K-H3531-10	LÂMPADA (12V-2W)	02	
07	42K-H3586-00	SOQUETE DO TACÔMETRO	01	
08	23L-H3519-00	SUPORTE DO PAINEL DE INSTRUMENTOS	01	
09	42K-H3530-00	CAIXA PILOTO SUPERIOR	01	
10	42K-H3531-10	LÂMPADA (12V-3W)	03	
11	23L-H3520-00	CONJUNTO DO SOQUETE	01	
12	23L-H3513-00	AMORTIZADOR DO VELOCÍMETRO	01	
13	23L-H3526-00	AMORTIZADOR DO TACÔMETRO	01	
14	23L-H3592-00	AMORTIZADOR DA CAIXA PILOTO	01	
15	5L9-H3525-00	AMORTIZADOR DO SUPORTE DO PAINEL	05	
16	90468-10801-09	PRESILHA	05	
17	90201-05033-09	ARRUELA	05	
18	23L-H3550-00	CABO DO VELOCÍMETRO	01	

D 8

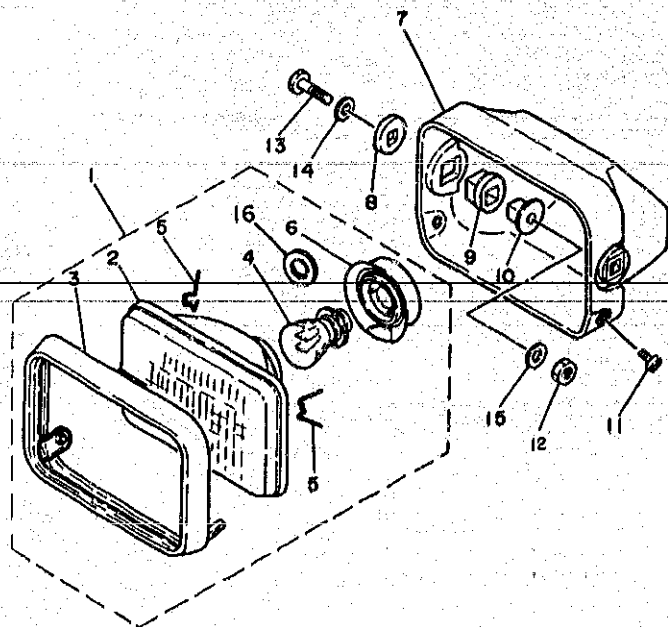
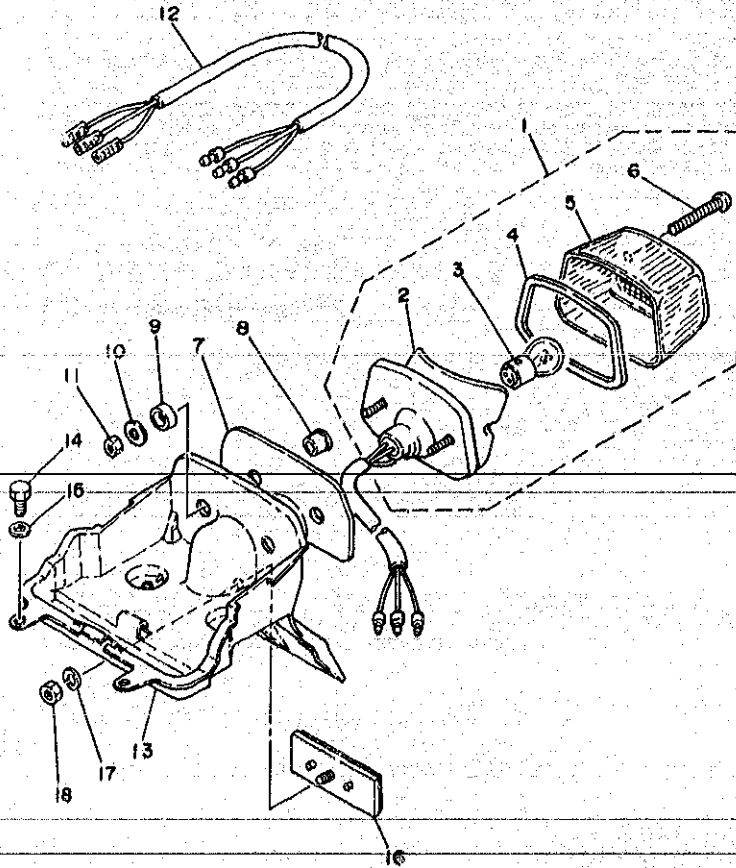

FIG. 34 - FAROL DIANTEIRO

REF.Nº	CÓDIGO	DISCRIMINAÇÃO	QT.	OBS.
34-01	42K-H4310-10	FAROL DIANTEIRO COM ARO PRETO	01	
02	23L-H4120-00	LENTE DO FAROL	01	
03	23L-H4115-10	ARO DO FAROL PRETO	01	
04	42K-H4114-00	LÂMPADA (12V-35/35W)	01	
05	23L-H4124-00	MOLA DO ARO	04	
06	23L-H4112-00	SOQUETE DA LÂMPADA	01	
07	23L-H4311-00	CARCAÇA DO FAROL	01	
08	5L9-H4145-00	ESPAÇADOR	02	
09	5L9-H4164-00	BUCHA	02	
10	5L9-H4163-00	BUCHA	02	
11	98506-05012-09	PARAFUSO	02	
12	95301-08600-09	PORCA	02	
13	97303-08035-09	PARAFUSO	02	
14	92901-08600-09	ARRUELA LISA	02	
15	92901-08200-09	ARRUELA LISA	02	
16	23L-H4197-00	JUNTA DE VEDAÇÃO	01	

D9



FWD

D10

FIG. 35 - LANTERNA TRASEIRA

REF. Nº	CODIGO	DISCRIMINAÇÃO	QT.	OBS.
35-01	42L-H4710-01	LANTERNA TRASEIRA COMPLETA	01	
02	5L9-H4511-00	BASE DA LANTERNA TRASEIRA	01	
03	42L-H4514-00	LÂMPADA (12V-21/5W)	01	
04	5L9-H4523-00	GAXETA DA LENTE	01	
05	5L9-H4521-00	LENTE DA LANTERNA TRASEIRA	01	
06	5L9-H4524-00	PARAFUSO DA LENTE	02	
07	5L9-H4527-00	BASE AMORTIZADORA	01	
08	5L9-H4557-00	ESPAÇADOR	02	
09	5L9-H4553-00	AMORTIZADOR	02	
10	5L9-H4554-00	ARRUELA ESPECIAL	02	
11	95306-06600-09	PORCA	02	
12	23L-H4717-00	CHICOTE DA LANTERNA TRASEIRA	01	
13	23L-H4551-00	SUPORTE DA LANTERNA	01	
14	97302-06016-09	PARAFUSO	04	
15	92201-06055-09	ARRUELA LISA	04	
16	23L-H5130-00	REFLETOR	01	
17	92902-06100-09	ARRUELA DE PRESSÃO	01	
18	95302-06600-09	PORCA	01	

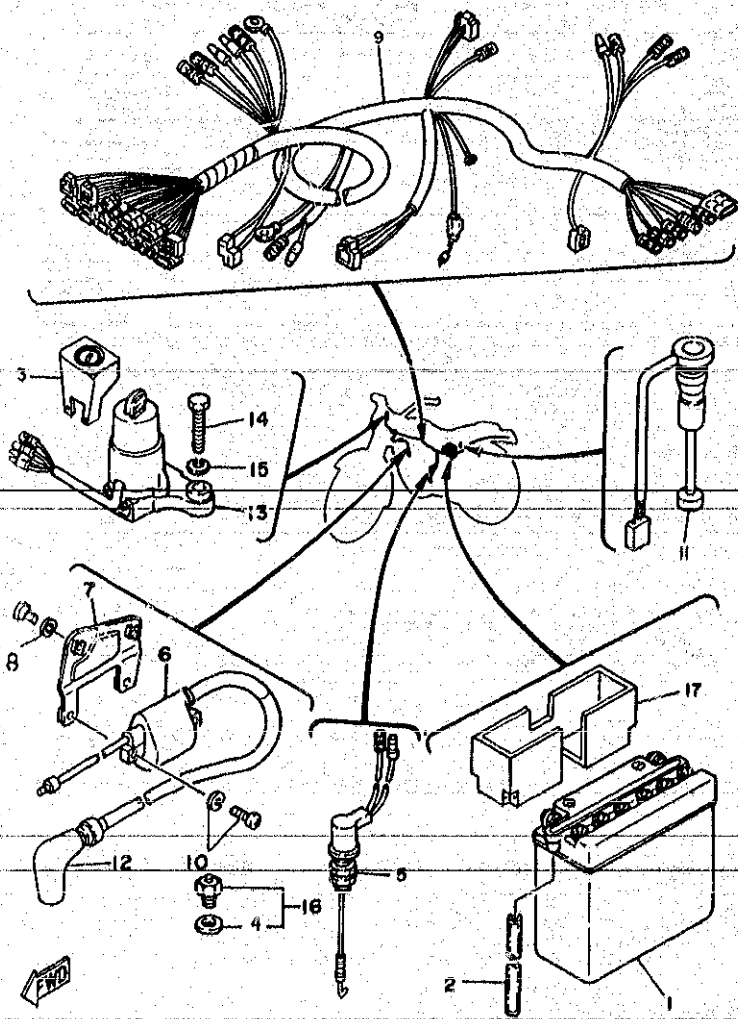

FIG. 36 - SISTEMA ELÉTRICO

REF. Nº	CÓDIGO	DISCRIMINAÇÃO	QT.	OBS.
36-01	42K-H2110-00	BATERIA (12N5,5-39)	01	
02	90445-08357-09	TUBO DE RESPIRO (05 x 08 x 580 mm)	01	
03	23L-H2568-00	CAPA DA CHAVE DE IGNIÇÃO	01	
04	90430-09802-09	GAXETA DO INTERRUPTOR DO PONTO MORTO	01	
05	23L-H2530-00	INTERRUPTOR DO FREIO	01	
06	5M0-82310-M0	BOBINA DE IGNIÇÃO	01	
07	42K-H2316-00	SUPORTE DA BOBINA DE IGNIÇÃO	01	
08	97601-06112-09	PARAFUSO COM ARRUELA	02	
09	2MX-H2590-00	CONJUNTO DO CHICOTE	01	
10	97601-06125-09	PARAFUSO COM ARRUELA	02	
11	42K-H5720-00	INDICADOR DO NÍVEL DE ÓLEO	01	
12	5L9-H2370-00	CACHIMBO DA VELA DE IGNIÇÃO	01	
13	23L-H2501-00	CONJUNTO DA CHAVE DE IGNIÇÃO	01	
14	97321-08040-09	PARAFUSO	02	
15	92901-08100-09	ARRUELA DE PRESSÃO	02	
16	502-H2540-00	INTERRUPTOR DO PONTO MORTO	01	
17	42K-H2122-00	CAIXA DA BATERIA	01	

D11

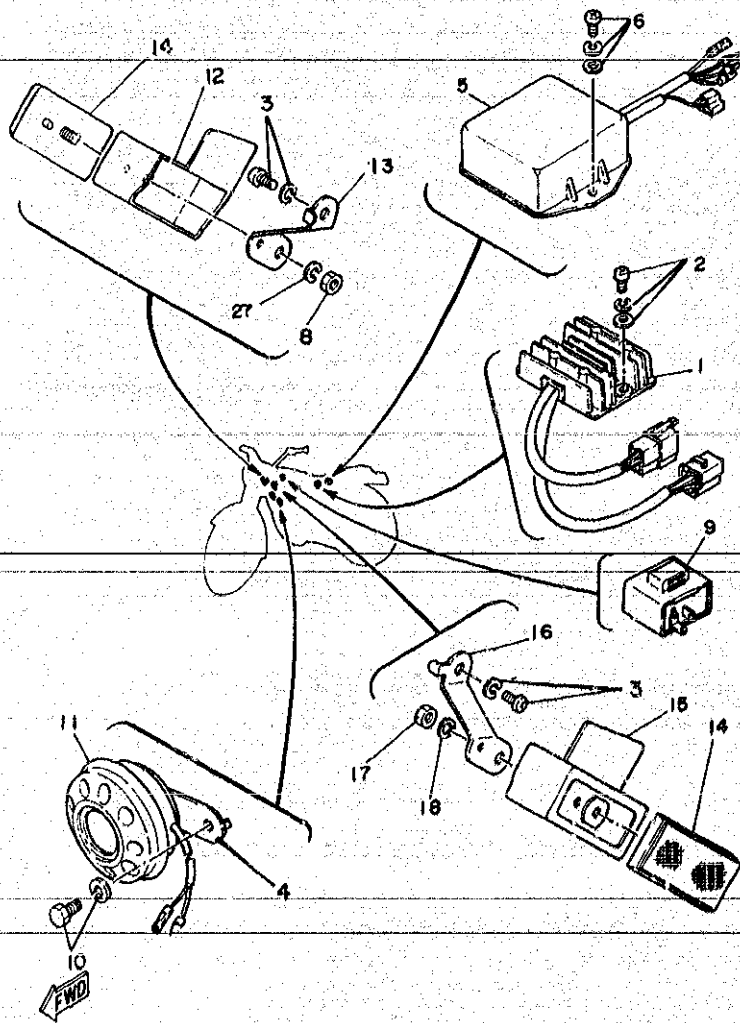

FIG. 37 - COMPONENTES ELÉTRICOS

REF.Nº	CÓDIGO	DISCRIMINAÇÃO	QT.	OBS.
37-01	42K-81960-A0	RETIFICADOR E REGULADOR DE VOLTAGEM	01	
02	97601-06312-09	PARAFUSO COM ARRUELA	02	
03	97606-06112-09	PARAFUSO COM ARRUELA	02	
04	3V9-H3377-60	SUPORTE DA BUZINA	01	
05	35N-85540-H0	CONJUNTO DO CDI	01	
06	97601-06316-09	PARAFUSO COM ARRUELA	02	
07	92901-06100-09	ARRUELA DE PRESSÃO	01	
08	95301-06600-09	PORCA	01	
09	29G-83350-20	RELE DO PISCA-PISCA	01	
10	97601-06112-09	PARAFUSO COM ARRUELA	01	
11	35N-H3371-01	BUZINA	01	
12	23L-H5127-20	BASE DO REFLETOR LD	01	
13	23L-H5122-00	SUPORTE DO REFLETOR LD	01	
14	23L-H5110-00	REFLETOR LATERAL	02	
15	23L-H5127-10	BASE DO REFLETOR LE	01	
16	23L-H5112-00	SUPORTE DO REFLETOR LE	01	
17	95301-06600-09	PORCA	01	
18	92901-06100-09	ARRUELA DE PRESSÃO	01	

D12

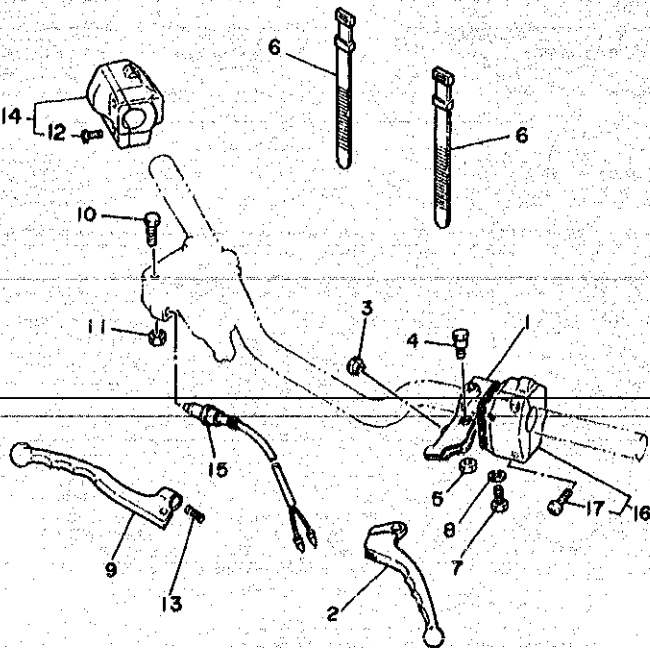

FIG. 38 - INTERRUPTOR DO GUIDÃO E MANETES

REF.Nº	CÓDIGO	DISCRIMINAÇÃO	QT	OBS.
38-01	23L-H2911-00	SUORTE DO MANETE LE	01	
02	42K-H3912-00	MANETE LE	01	
03	23L-H3956-00	CAPA	01	
04	23L-H3945-00	PARAFUSO	01	
05	95606-05100-09	PORCA	01	
06	5L9-H3936-00	BRAÇADEIRA DO CABO	02	
07	97326-06025-09	PARAFUSO	01	
08	92906-06100-09	ARRUELA DE PRESSÃO	01	
09	42K-H3922-00	MANETE LD	01	
10	90109-06577-09	PARAFUSO	01	
11	95606-06100-09	PORCA	01	
12	98506-05008-09	PARAFUSO	01	
13	90501-10312-09	MOLA	01	
14	2MX-H3975-01	INTERRUPTOR DO GUIDÃO LD	01	
15	3V9-H3980-00	INTERRUPTOR DO FREIO DIANTEIRO	01	
16	2MX-H3972-01	INTERRUPTOR DO GUIDÃO LE	01	
17	98506-05020-09	PARAFUSO	02	

FWW

D13

CÓDIGO	REF. Nº	CÓDIGO	REF. Nº	CÓDIGO	REF. Nº	CÓDIGO	REF. Nº	CÓDIGO	REF. Nº	CÓDIGO	REF. Nº
ACN-13100-00	30-02	2H3-E5362-00	08-10	23L-E8111-00	14-12	23L-F2141-00	19-07	23L-F4186-00	22-06	2H3-F5351-00	26-12
ACN-13280-01	30-01	2H3-E5371-00	07-07	23L-E8112-00	14-10	23L-F2151-00	19-10	2MX-F4240-20-GE	22-02	504-F5355-00	26-13
ACN-13280-07	30-01	23L-E5411-00-AC	08-01	23L-E8115-00	14-15	42K-F2187-00	15-09	2MX-F4240-20-6G	22-03	42K-F5366-00	26-16
2MX-E1111-00	01-03	5L9-E5416-00-AC	08-12	5L9-E8140-00	13-13	23L-F2210-20	19-15	23L-F4500-00	22-10	3V9-F5371-10	26-30
23L-E1127-00	01-02	23L-E5431-00-AC	08-05	23L-E8154-00	14-11	23L-F2311-00	19-11	23L-F4510-00	22-14	23L-F5381-00	26-38
23L-E1128-00	01-03	23L-E5441-00	10-01	5L9-E8177-00	13-14	23L-F3110-00	21-09	502-F4515-10	22-15	23L-F5383-00	26-40
23L-E1129-00	01-04	5L9-E5451-00	08-06	5L9-E8185-00	13-04	42K-F3106-00	21-02	23L-F4518-00	22-20	23L-F5386-00	26-41
23L-E1161-00	01-09	5L9-E5484-00	08-04	5L9-E8531-00	13-11	42K-F3107-00	21-01	502-F4521-00	22-17	23L-F5387-00	26-20
2MX-E1181-00	01-05	23L-E5611-02	09-14	5L9-E8535-00	13-12	3V9-F3111-00	21-18	502-F4522-00	22-16	504-F5395-00	24-10-1
23L-E1351-00	01-10	23L-E5620-01	09-10	5L9-E8541-00	13-01	3V9-F3112-00	21-16	23L-F4523-00	22-18	504-F5395-00	26-25-1
23L-E1400-00	02-01	23L-E5621-01	09-18	2H3-E8542-00	13-02	23L-F3113-00	21-14	23L-F4524-00	22-19	504-F5396-00	26-25-2
23L-E1412-00	02-02	5L9-E5651-00	09-07	5L9-E8561-00	13-06	23L-F317E-00	20-15	23L-F4525-00	22-21	504-F5397-00	26-25-3
2H3-E1422-00	02-03	5L9-E6356-00	10-18	42K-F1110-01	15-01	23L-F317J-00	17-14	23L-F4728-00	23-04	3V9-F5412-00	25-03
23L-E1633-00	02-17	23L-E6357-00	10-22	23L-F1165-01	15-02	23L-F317J-00	20-17	502-F4531-00	22-11	23L-F5412-00	26-23
23L-E1681-00	02-05	5L9-E6358-00	10-17	23L-F1343-00	15-05	23L-F317L-00	20-14	23L-F4532-00	22-13	23L-F5438-10	26-21
502-E3116-00	03-15	5L9-E6380-00	10-23	23L-F1376-00	15-17	42K-F3121-00	21-24	23L-F4536-00	22-12	23L-F5810-00	25-04
2H3-E3133-00	03-06	23L-E7121-00	11-02	23L-F1511-00-36	16-01	23L-F3122-10-AC	21-26	23L-F4650-00	22-09	23L-F5811-00	25-05
5L9-E3174-00	03-02	42K-E7131-01	11-03	23L-F1511-00-33	16-01	42K-F3131-00	21-20	42K-F4730-01	23-01	3V9-F5831-00	25-01
2H3-E3175-00	03-13	42K-E7141-01	11-04	23L-F1512-00	16-10	23L-F3340-00	21-25	42K-F4731-00	23-02	3V9-F5846-00	24-07
2H3-E3176-00	03-10	42K-E7151-01	11-05	2H3-F1512-70-20	16-13	3V9-F3141-00	21-11	23L-F4738-00	23-05	23L-F5852-00	28-03
2H3-E3178-00	03-09	23L-E7211-00	11-09	23L-F1518-00	16-03	3V9-F3142-00	21-13	23L-F474A-10	23-13	3V9-F5862-00	28-12
23L-E3565-00	04-07	5L9-E7216-00	11-11	2H3-F1541-70	16-09	3V9-F3144-00	21-12	2MX-F4650-20-GE	23-07	23L-F5867-00	28-06
23L-E3581-00	04-12	23L-E7221-00	11-12	23L-F1611-00	16-04	3V9-F3145-00	21-03	2MX-F4750-20-6G	23-07	23L-F5870-00	28-01
23L-E3584-00	04-13	23L-E7231-00	11-13	23L-F1615-00	16-05	3V9-F3147-00	21-17	2MX-F4756-20-36	23-15	23L-F5872-00	28-09
42K-E3610-00	04-01	23L-E7241-00	11-14	23L-F1629-00	16-08	3V9-F3151-00	21-23	2MX-F4756-20-6G	23-15	3V9-F5875-00	28-13
42K-E3616-00	04-03	23L-E7251-00	11-15	2MX-F1710-20-36	17-01	3V9-F3163-00	21-15	23L-F4760-00	23-12	23L-F5876-00	28-14
15F-E3622-00	04-06	23L-E7411-00	11-01	2MX-F1710-20-33	17-01	3V9-F3168-00	21-19	23L-F4780-01	23-09	23L-F6151-00-AC	27-01
23L-E4410-00	04-05	3V9-E7417-00	09-08	23L-F1717-01	23-14	3V9-F3170-00	21-10	23L-F4786-00	30-09	23L-F6240-00	27-13
23L-E4411-00	04-20	5L9-E7421-00	11-08	2MX-F1720-20-36	17-02	3V9-F3173-00	21-08	23L-F4845-00	23-11	23L-F6241-00	27-12
23L-E4412-00	04-23	2H3-E7461-60	11-24	2MX-F1720-20-33	17-02	3V9-F3181-00	21-06	42K-F5111-00	24-01	5L9-F6261-00	27-05
23L-E4451-00	04-22	2H3-F7462-00	11-25	23L-F1751-01	18-01	3V9-F3346-01	21-04	3V9-F5117-00	24-04	5L9-F6262-00	27-07
23L-E4452-00	04-24	5L9-E7471-00	11-18	42K-F1777-00	17-12	23L-F3416-00	20-10	3V9-F5118-00	24-15	23L-F6272-00	27-08
23L-E4453-00	04-26	2H3-E7831-00	12-04	42K-F177C-00	17-08	23L-F3435-00-AC	20-01	3V9-F5149-00	24-09	23L-F6290-40	27-18
42K-E4465-00	04-18	2H3-E7837-01	12-03	3V9-F1771-00	18-02	3V9-F3441-00-AC	20-03	3V9-F5181-00	24-16	23L-F6290-50	27-19
23L-E4468-00	04-21	2H3-E7877-01	12-08	2MX-F1781-20-36	17-06	23L-F3454-00	20-11	3V9-F5190-00	24-06	23L-F6311-00	27-02
2MX-E4703	06-01	5L9-E7839-00	12-02	2MX-F1781-20-33	17-06	2MX-F4110-20-36	22-01	3V9-F5196-00	24-10-2	23L-F6312-00	27-03
14H-E4752-02	06-02	2H3-E7841-00	12-07	2MX-E1782-20-36	17-07	2MX-F4110-20-33	22-01	3V9-F5197-00	24-10-3	23L-F6321-00	27-04
23L-E5111-01-AC	07-01	2H3-E7843-00	12-06	2MX-F1782-20-33	17-07	23L-F4181-00		42K-F5311-00	26-01	23L-F6335-00	27-11
23L-E5121-00-AC	07-02	2H3-E7861-00	12-01	23L-F2110-00	19-01	23L-F4182-00	22-04	42K-F5321-00	26-09	5L9-F6339-00	27-06
2H3-E5128-00	07-11	23L-E8101-00	14-01	23L-F2128-00	19-04	23L-F4183-00	22-05	504-F5330-00	26-10	42K-F6342-00	27-14

M1

CÓDIGO	REF. Nº	CÓDIGO	REF. Nº	CÓDIGO	REF. Nº	CÓDIGO	REF. Nº	CÓDIGO	REF. Nº	CÓDIGO	REF. Nº
42K-F6372-00	27-15	42K-H3310-00	32-01	23L-H4112-00	34-06	2MX-11631-00-97	02-15	18G-16371-00	10-04	90109-08801-09	26-31
23L-F6393-00	27-10	42K-H3311-00	32-02	42K-H4114-00	34-04	2MX-11635-00	02-15	2A6-18511-00	13-09	90109-08803-09	26-22
35N-F7111-01	29-01	42K-H3311-00	32-07	23L-H1115-10	34-03	2MX-11636-00	02-15	5L9-18512-00	13-10	90109-08004-09	26-35
23L-F7112-00	29-02	42K-H3311-00	32-12	23L-H4120-00	34-02	2MX-11637-00	02-15	504-19462-00	06-05	90116-08394-09	01-07
23L-F7114-A0	29-25	42K-H3311-00	32-20	23L-H4124-00	34-05	2MX-11638-00	02-15	502-19602-00	09-11	90116-08802-09	06-06
23L-F7116-03	29-05	23L-H3312-00	32-03	5L9-H4145-00	34-08	4Y2-11651-00	02-04	502-19901-00	14-14	90119-05020	10-09
23L-F7211-03	29-04	23L-H3312-00	32-21	5L9-H4163-00	34-10	525-13101-01	03-01	122-23411-00	20-07	90123-08046-09	27-16
23L-F7216-00	29-24	42K-H3320-00	32-06	5L9-H4164-00	34-09	4X8-13613-10	04-02	156-23411-00	21-22	90149-08108-09	
23L-F7231-01	29-07	23L-H3322-00	32-08	23L-H4197-00	34-16	2MX-14101-00	05-01	156-23412-00	20-05	90149-08111-09	14-04
23L-F7311-01	29-19	23L-H3322-00	32-13	42K-H4310-10	34-01	31J-14103-00	05-12	122-23412-00	20-08	90149-08172-09	23-08
23L-F7316-00	29-22	42K-H3330-00	32-11	23L-H4311-00	34-07	10W-14104-00	05-19	503-29472-00	23-03	90159-06033-09	17-13
23L-F7410-02	29-43	42K-H3340-00	32-19	5L9-H4511-00	35-02	126-14106-00	05-17	504-29531-00	24-03	90170-06228-09	14-17
23L-F7410-00	29-13	23L-H3368-00	32-18	42L-H4514-00	35-03	2MW-14107-25	05-04	502-29536-00	26-08	90170-08029-09	14-05
23L-F7420-00	29-14	23L-H3369-00	32-16	5L9-H4521-00	35-05	314-14112-25	05-20	504-29554-00	26-44	90170-12065-09	30-18
23L-F7423-01	29-15	35N-H3371-01	37-11	5L9-H4523-00	35-04	246-14126-00	05-22	504-29555-00	26-45	90170-12067-09	31-06
23L-F7427-00	29-46	3V9-H3377-60	37-04	5L9-H4524-00	35-06	248-14131-00	05-21	503-29743-00	29-34	90170-14171-09	10-10
23L-F7430-00	29-31	23L-H3513-00	33-12	5L9-H4527-00	35-07	3R1-14141-38	05-09	503-29745-00	29-33	90170-20804-09	26-39
23L-F7442-00	29-28	23L-H3519-00	33-08	23L-H4551-00	35-13	240-14142-38	05-03	4X8-25827-00	25-06	90171-14006-09	24-17
23L-F7443-00	29-30	23L-H3520-00	33-11	5L9-H4553-00	35-09	377-14143-38	05-10	4L0-25854-00	28-04	90171-14006-09	26-42
2H3-F8100-00	15-16	5L9-H3525-00	33-15	5L9-H4554-00	35-10	152-14143-49-A0	05-10	4X8-25917-00	25-11	90179-06801-09	29-12
2MX-F8315-20	30-09	23L-H3526-00	33-13	5L9-H4557-00	35-08	137-14143-31	05-10	11H-25919-00	25-09	90179-08148-09	27-17
23L-F8356-00	30-11	42K-H3530-00	33-09	42L-H4710-01	35-01	132-14146-00	05-07	4X8-25924-00	25-08	90179-10402-09	09-12
23L-F8357-00	30-12	42K-H3531-00	33-02	23L-H4717-00	35-12	802-14169-00	05-18	5R2-25937-00	25-12	90179-10806-09	01-11
23L-F8358-00	30-10	42K-H3531-00	33-10	23L-H5110-00	37-14	405-14171-00	05-23	42K-81414-00	31-02	90179-12044-09	10-13
23L-F8376-00	30-06	42K-H3531-10	33-06	23L-H5112-00	37-16	304-14184-00	05-02	42K-81960-A0	37-01	90179-16018-09	11-26
2MX-F8390-20-36	30-07	42K-H3540-00	33-05	23L-H5122-00	37-13	314-14185-00	05-11	5M0-82310-M0	36-06	90185-10600-09	19-06
42K-H131X-00	31-07	23L-H3550-00	33-18	23L-H5127-20	37-12	127-14186-00	05-05	29G-83350-20	37-09	90185-12067-09	19-08
42K-H1328-00	31-11	23L-H3560-00	33-04	23L-H5127-00	37-15	12R-14191-00	05-08	35N-85540-M0	37-05	90201-047A2-09	30-04
42K-H1410-00	31-09	42K-H3570-00	33-01	23L-H5130-00	35-16	183-14196-00	05-13	42K-85595-V0	31-10	90201-05033-09	33-17
42K-H1450-00	31-01	42K-H3586-00	33-03	42K-H5661-00	31-08	58W-14197-00	05-14	90101-08810-09	26-46	90201-06055-09	04-16
42K-H2110-00	36-01	42K-H3586-00	33-07	42K-H5720-00	36-11	29M-14901-00	05-08	90101-10308-09	25-13	90201-06065-09	17-09
42K-H2122-00	36-17	23L-H3592-00	33-14	23L-W0041-00	28-02	1W1-15641-00	09-02	90101-10815-09	29-30	90201-06067-09	04-17
42K-H2316-00	36-07	42K-H3912-00	38-02	404-W0048-30	25-10	23L-15660-00	09-01	90101-10815-09	29-44	90201-06067	18-05
5L9-H2370-00	36-12	42K-H3922-00	38-09	4X8-W0057-00	25-07	1W1-15666-00	09-06	90105-08099-09	15-08	90201-06067-09	30-15
23L-H2501-00	36-13	5L9-H3936-00	38-06	29M-11311-00	01-08	401-15676-00	09-04	90105-10039-09	15-12	90201-06380-09	16-06
23L-H2530-00	36-05	23L-H3945-00	38-04	4Y2-11601-00	02-16	401-16111-00-30	10-12	90105-10803-09	15-15	90201-06380-09	17-04
502-H2540-00	36-16	23L-H3956-00	38-03	4Y2-11601-10	02-16	4Y2-16150-01	10-02	90106-10802-09	20-13	90201-06380-09	19-13
23L-H2568-00	36-03	2MX-H3972-01	38-16	4Y2-11601-20	02-16	1V1-16321-00	10-06	90109-06577-09	38-10	90201-08624-09	03-14
2MX-H2590-00	36-09	2MX-H3975-01	38-14	4Y2-11601-30	02-16	1V1-16324-00	10-05	90109-08034-09	29-20	90201-10131-09	29-17
23L-H2911-00	38-01	3V9-H3980-00	38-15	4Y2-11601-40	02-16	18G-16351-00	10-07	90109-08367-09	29-02	90201-10801-09	21-07

M2

CÓDIGO	REF. Nº	CÓDIGO	REF. Nº	CÓDIGO	REF. Nº	CÓDIGO	REF. Nº	CÓDIGO	REF. Nº	CÓDIGO	REF. Nº
90201-10812-09	28-16	90460-49058-09	04-10	92501-08010-09	07-12	92906-06600-09	28-08	93430-10016-09	14-09	95306-06600-09	35-11
90201-10886-09	28-11	90464-08022-09	16-11	92502-06015-09	04-15	92906-08100-09	15-07	93430-20026-09	29-45	95302-06600-09	35-18
90201-12163-09	14-18	90465-20800-09	04-11	92506-06012-09	19-12	92906-08200-09	12-17	93430-10801-09	29-26	95606-06100-09	38-05
90201-12541-09	09-19	90467-08800-09	18-08	92501-06015-09	18-06	93101-10002-09		93430-12800-09	29-03	95606-06100-09	38-11
90201-12575-09	14-08	90467-08800-09	22-24	92506-06016-09	17-05	93101-12800-09	14-07	93430-12800-09	29-06	95611-10625-09	01-12
90201-12593-09	31-05	90468-02033-09	03-12	92506-06020-09	08-03	93101-17052-09		93440-15012-09	09-09	95701-08100-09	01-06
90201-14217-09	10-25	90468-08006-09	03-03	92506-06020-09	08-07	93102-25801-09	02-12	93440-15012-09	11-10	95701-08100-09	15-11
90201-14212-09	29-08	90468-10801-09	33-16	92506-06025-09	08-08	93102-28801-09	11-22	93440-20043-09	11-07	95701-10100-09	15-14
90201-14801-09	19-17	90468-26048	09-03	92506-06030	12-05	93104-18001-09	02-14	93450-17802-09	02-19	95702-10100-09	29-16
90201-17550-09	10-03	90480-01141-09	17-11	92506-06045-09	07-05	93104-14800-09	10-26	93450-52010-09	02-11	95806-08040-09	20-02
90201-17550-09	10-15	90480-12053-09	04-14	92506-06045-09	08-09	93104-22018-09	26-06	93450-52010-09	11-21	95821-06016-09	16-02
90201-20266-09	11-06	90480-12053-09	17-03	92701-06012-09	31-03	93105-45017	24-08	93501-04803-09	20-09	95821-10050-09	29-29
90201-20806-09	29-35	90480-12053-09	30-13	92901-04100-09	31-13	93106-22016-09	24-05	93503-16802-09	09-16	95821-10050-09	29-42
90208-12800-09	10-14	90480-13197-09	22-08	92901-05100-09	16-15	93106-26005-09	26-19	93503-16802-09	20-06	95826-08035-09	20-04
90209-10244-09	20-12	90480-16278-09	18-03	92901-05100-09	31-15	93109-08017-09	12-09	93604-12803-09	13-05	97301-06030-09	26-14
90209-22071-09	02-06	90501-10312-09	38-13	92901-06100-09	37-07	93109-18020-09	19-05	93604-30802-09	13-08	97302-06016-09	35-14
90215-08014-09	14-06	90501-10459-09	09-17	92901-06100-09	37-18	93210-07800-09	03-04	94127-18887-09	24-11	97302-06025-09	29-23
90215-14122-09	10-11	90480-18171-09	18-04	92901-08100-09	06-08	93210-10118-09	27-09	94132-18886-09	26-26	97303-08035-09	34-13
90215-16127-09	11-27	90501-10801-09	29-10	92901-08100-09	15-10	93210-14104-09	12-10	94227-18851-09	24-12	97306-06016-09	16-07
90249-12800-09	29-11	90501-20568	10-08	92901-08100-09	26-32	93210-19123-09	08-11	94227-18851-09	26-27	97306-08012-09	32-10
90255-06802-09	29-36	90506-08155-09	14-02	92901-08100-09	36-15	93210-42101-09	26-07	94325-18800-09	24-13	97306-08014-09	15-06
90280-03017-09	02-08	90506-18801-09	26-11	92901-08200-09	34-15	93306-00406-09	26-18	94325-18800-09	26-28	97306-12020-09	30-16
90282-05005-09	02-20	90506-09156-09	13-15	92901-08600-09	03-05	93306-20204-09	26-05	94414-18089-09	24-14	97321-06012-09	11-19
90338-18122-09	15-04	90506-16208-09	29-18	92901-08600-09	34-14	93306-20205-09	24-02	94416-18018-09	26-29	97321-06020-09	14-13
90340-12005-09	07-09	90508-20345-09	10-24	92901-10100-09	15-13	93306-20205-09	26-04	94540-28118-09	26-48	97321-08040-09	36-14
90380-12120-09	19-03	90508-26450	09-05	92901-10100-09	21-21	93306-20517-09	02-10	94608-02001-09	26-03	97326-06025-09	28-07
90386-18099-09	19-02	90408-32349-09	14-03	92901-10200-09	29-39	93306-30304-09	11-17	94701-00801-09	01-13	97336-06025-09	38-07
90387-15734-09	24-18	90560-15800-09	26-02	92901-12100-09	30-17	93306-30401-09	11-20	95301-05600-09	16-14	97501-05216-09	16-12
90387-20823-09	02-09	90560-17147-09	10-16	92901-12100-09	31-04	93306-30405-09	02-13	95301-06600-09	29-32	97501-06114-09	23-06
90401-10034-09	28-10	91401-20012-09	26-34	92901-14200-09		93310-21612	02-18	95301-06600-09	37-08	97501-06114-09	30-14
90430-08069-09	10-27	91401-30028-09	26-43	92902-04100	05-16	93310-42210	02-07	95301-06600-09	37-17	97501-06225-09	04-09
90430-09802-09	36-04	91402-16012-09	29-37	92902-06100-09	35-17	93311-31515	11-16	95301-08600-09	22-07	97506-06112-09	28-15
90430-12038-09	07-10	91402-20012-09	29-09	92902-06200-09	10-19	93311-31515	11-23	95301-08600-09	34-12	97506-06212-09	15-03
90445-05278		91402-30028-09	24-19	92902-06200-09	29-27	93315-21813	13-03	95301-10600-09	29-41	97506-06216-09	20-16
90445-07340-09	07-08	91609-25020-09	03-08	92902-10100-09	25-14	93410-12003-09	14-19	95301-10800-09	19-14	97601-05130-09	31-16
90445-08357-09	36-02	91810-02014-09	08-02	92902-10100-09	29-40	93410-41001-09	21-05	95301-12700-09	32-05	97601-06112-09	36-08
90445-09073-09	22-23	91810-16016-09	07-04	92902-10200-09	25-15	93420-42007-09	26-17	95301-12700-09	32-15	97601-06112-09	37-10
90445-09113-09	18-07	92201-06055-09	35-15	92902-12600-09	19-09	93430-08006-09	03-07	95302-06600-09	10-20	97601-06116-09	23-10
90460-16804-09	04-19	92501-04008-09	22-22	92906-05100-09	06-04	93430-08006-09	09-15	95303-06700-09	14-16	97601-06125-09	36-10
90460-43172-09	04-08	92501-06012-09	17-10	92906-06100-09	38-08	93430-08006-09	13-07	95306-04600-09	10-05	97601-06312-09	37-02

CODIGO REF. NO

97601-06316-09 37-06
97601-06325-09 04-25
97606-66112-09 37-03
97701-40520-09 32-04
97701-40520-09 32-09
97701-40520-09 32-14
97701-40520-09 32-22
98501-04017-09 31-12
98501-05010-09 31-14
98501-05015-09 03-16
98506-05008-09 38-12
98506-05010-09 06-03
98506-05012-09 34-11
98506-05020-09 38-17
98511-04016 05-15
~~98512-03008 04-04~~
98606-04014-09 20-18
98706-04012 28-05
98801-06200-09 26-15
98801-08200-09 06-07
98801-08200-09 26-24
98801-08200-09 26-36
98801-08200-09 26-47
98802-08200-09 26-33
98802-08200-09 29-21
98906-04010-09 30-03

M 4